

Szállítási szerződés

Szerződés nyilvántartási szám: 23610

amely létrejött egyrészről a:

Fővárosi Közterület-fenntartó Zrt.

Székhely: 1081 Budapest, Alföldi u. 7.
Képviseli: Iványi András Csaba beszerzési igazgató és
Nagy László Albert műszaki vezérigazgató-helyettes
Cégjegyzékszám: 01-10-043157
Adóigazgatási szám: 12166602-2-44
Pénzforgalmi jelzőszám: 10102093-05086900-05000005

mint megrendelő (a továbbiakban: **Megrendelő**),

másrészről a(z):

Eurotrade Kereskedelmi és Szolgáltató Kft.

Székhely: 2854 Dad, Fő u. 54.
Képviseli: Szűcs Attila ügyvezető
Cégjegyzékszám: 11-09-001429
Adóigazgatási szám: 10448/979-2-11
Pénzforgalmi jelzőszám: 12029004-00230141-00100008

mint szállító (a továbbiakban: **Szállító**)

– a továbbiakban együttesen: **Felek** – között alulírott helyen és időpontban az alábbi feltételek szerint.

ELŐZMÉNYEK

Megrendelő, mint Ajánlatkérő közbeszerzési eljárást indított „**K1198 kéttengelyes nyerges vontatóból és három tengelyes hátra billenő félpótkocsiból álló járműszerelvények szállítása**” tárgyában.

Jelen szerződés a Megrendelő 2013/S 064-107325 számú, az Európai Unió Hivatalos Lapjában 2013.03.30-án közzétett ajánlati felhívása és Szállító részére rendelkezésre bocsátott ajánlatkérési dokumentációja, valamint Szállító 2013.06.10.-én kelt ajánlata alapján készült.

A közbeszerzési eljárás eredményéről a tájékoztatást Megrendelő 2013.07.01-én küldte meg Szállítónak.

A közbeszerzésekről szóló 2011. évi CVIII. törvény (a továbbiakban Kbt.) szerinti eljárás során keletkezett iratokat úgy kell tekinteni, mint amelyek a jelen Szerződés elválaszthatatlan részeit képezik, azzal együtt olvasandók és értelmezendők, különös tekintettel az alábbi dokumentumokra:

- Megrendelő által kiírt közbeszerzési eljárás Ajánlati Felhívása, Ajánlatkérési Dokumentációja,
- a Szállító nyertes ajánlata.

Az említett dokumentumok fizikailag ugyan nem kerülnek csatolásra a szerződés törzsszövegéhez, ám a Felek számára ismert azok tartalma. A fenti dokumentumok közötti, ugyanazon kérdésre vonatkozó bármely eltérés, ellentmondás, értelmezési nehézség

esetén a dokumentumok hierarchiája a következő: jelen szerződés törzs szövege, az Ajánlati Felhívás, az Ajánlatkérési Dokumentáció, Ajánlattevő nyertes ajánlata.

Az eljárás dokumentumaiban foglalt jogi, szavatossági, mennyiségi és minőségi feltételek a Szállítóra nézve kötelező érvényűek a szerződés időtartama alatt.

1. A szerződés tárgya:

Megrendelő megrendeli, Szállító pedig elvállalja a jelen szerződés 1. számú mellékletében részletesen meghatározott járműszerelvények (kéttengelyes nyerges vontató háromtengelyes hátra billenő félpótkocsival) szállítását levizsgáztatva, forgalmi rendszámmal, figyelmeztető jelzéssel (sárga villogó) ellátva, valamint a kezeléséhez kapcsolódó betanítást, és a garanciális időn belüli szervizszolgáltatást.

2. A szerződés értéke:

1 db kéttengelyes nyerges vonatató vételára: 18.070.590,- Ft+ÁFA

1 db kéttengelyes nyerges vontató bekerülési értéke: 23.106.059,30 Ft

Forgalomba helyezés költsége: 156.410,-Ft

1 db három tengelyes hátra billenő félpótkocsi vételára: 6.679.675,- Ft+ÁFA

1 db három tengelyes hátra billenő félpótkocsi bekerülési értéke: 8.558.512,25 Ft

Forgalomba helyezés költsége: 75.325,-Ft

A 3 db járműszerelvény vételára mindösszesen: 74.250.795,- Ft+ ÁFA

Megrendelő az árakat fix árnak tekinti, melytől eltérő számlázást nem fogad el.

A *nettó ár* magában foglalja a teljesítéshez szükséges valamennyi munka,- anyag,- és egyéb költséget, szállítási, és a kezeléséhez szükséges betanítás költségét, valamint a garanciális időn belüli szervizszolgáltatást a járműszerelvények garancia időn belüli időszakos, kötelező jellegű szervizelésének anyag és munkadíját, a forgalomba helyezéssel kapcsolatos valamennyi költséget, kivéve a vagyonszerzési illetéket és az általános forgalmi adót.

A *vételár* a vagyonszerzési illetéket a komplett jármű forgalomba helyezéséhez, engedélyezéséhez, forgalmi rendszámmal való ellátásához szükséges költségeket, nem tartalmazza. Ezen költségek az ÁFA törvény 71.§ (1) bekezdés c) pontja alapján más nevében és javára eiszámlázási kötelezettséggel beszedett pénzösszegnek minősülnek, így nem képezik az adó alapját. Ezen szolgáltatások díjai a Megrendelőt terhelik. A Szállító ezen szolgáltatások igénybevétele esetén a számlát a Megrendelő nevére állíttatja ki, melynek összegét részére a Megrendelő, a számla csatolása ellenében megtéríti.

A *bekerülési értéknek* tartalmaznia kell a behozatallal, valamint a forgalomba- helyezéssel kapcsolatban felmerülő összes költséget (vám, regisztrációs díj, ha van, egyéb díjak és illetékek, kötelező felszerelések és KRESZ tartozékok ára, hatósági-, megkülönböztető jelzések, műszaki vizsga, KVF díja és törzskönyv), továbbá a műszaki dokumentációban meghatározott - az árban benne lévő - felszereltséget, valamint az ajánlatból, vagy a szerződés teljesítéséből eredő esetlegesen felszámításra kerülő többletköltségeket is, valamint a forgalmi adó köteles tételek esetén az ÁFA mértékét és összegét is.

3. A szerződés időbeli hatálya:

Jelen szerződést Felek határozott időre, a szerződés aláírásának napjától számított 70 napra, azaz 2013.09.24-ig kötik. Ezen időn belül Szállító vállalja az 1. pontban megjelölt járművek a szerződés aláírását követő 35 napon belüli leszállítását.

Megrendelő előteljesítést elfogad.

4. A teljesítés helye:

FKF Zrt. HHM - Budapest, XV. Mélyfúró u. 10-12. szám alatti telephelye

5. A teljesítés módja:

5.1. Szállító vállalja, hogy a járművek leszállítását követően azokat üzembe helyezi, valamint ezt követően Megrendelő 2 fő kijelölt munkavállalóját betanítja a jármű használatára.

5.2. Szállító köteles a járműveket úgy leszállítani, hogy azokat semmilyen károsodás, sérülés ne érje. A szállítás során keletkezett hibákért Szállító vállalja a felelősséget.

5.3 Az átadás-átvételi eljárásakor Szállító a járművekhez mellékelni köteles:

- EK megfelelőségi nyilatkozat, a nyerges vontató alváz és a billenő platós félpótkocsi kezelési utasítás magyar nyelven, a leszállított típusra vonatkozóan, elektronikus formában is,
- karbantartási és javítási utasítás magyar nyelven, a leszállított típusra, elektronikus formában is,
- javítási kézikönyv (gépkönyv) magyar nyelven a leszállított típushoz, elektronikus formában is,
- forgalmi engedély, törzskönyv, környezetvédelmi igazolólap, hitelesítendő berendezések hitelesítő dokumentumai, garancia füzet.

5.4. Szállító biztosítani köteles a jótállási idő alatt, hogy a garanciális javítást a szerelvény átvételétől számított 24 órán belül megkezdik és 7 naptári napon belül befejezik.

6. Átadás-átvétel:

6.1. A leszállított járművek átvétele átadás-átvételi eljárás keretében történik. Az átadás-átvételi eljárás során mennyiségi és minőségi átvétel történik.

6.2. Az átvétel során Megrendelő ellenőrzi, hogy a leszállított jármű megfelel-e a szerződés 1.számú mellékletében meghatározott követelményeknek.

Megrendelő részéről a teljesítést a Hulladékkezelési Igazgatóság, Hulladékártalmatlanítási Üzem vezetője igazolja. Ezen teljesítésigazolást követően Szállító jogosult a számla benyújtására.

6.3. Amennyiben Megrendelő a jármű átvételét megtagadja, az átvétel megtagadásának tényét, annak indokát, a felek ezzel kapcsolatos észrevételeit, valamint a megismételt átadás-átvételi eljárás időpontját jegyzőkönyvben rögzíteni kell. Megrendelő az átvételt megtagadja, amennyiben a leszállított jármű nem felel meg a közbeszerzési eljárásban meghatározott műszaki leírásnak.

6.4. Megrendelő részéről bármely, nem szerződésszerű teljesítés jogi fenntartás nélküli elfogadása nem értelmezhető joglemondásként azon igényről vagy igényekről, amelyek a Megrendelőt szerződésszegés következményeként megilletik.

7. Alvállalkozó igénybe vétele:

7.1. Szállító a Kbt. figyelembe vételével jogosult alvállalkozókat igénybe venni, illetve köteles közreműködni a teljesítésben az olyan alvállalkozó és szakember (továbbiakban

alvállalkozó), mely(ek) a közbeszerzési eljárásban részt vett(ek) a Szállító alkalmasságának igazolásában.

7.2. Szállító köteles a Megrendelőnek bejelenteni, ha olyan alvállalkozót kíván bevonni a teljesítésbe, amelyet az ajánlatában nem nevezett meg, a bejelentéssel együtt nyilatkoznia kell arról is, hogy az általa igénybe venni kívánt alvállalkozó nem áll a Kbt. 56.§ szerinti kizáró okok hatálya alatt.

7.3. Szállító a bevonni kívánt alvállalkozókról a cégszűkeket (cég neve, címe, telefon és fax száma, vezetőjének neve) Megrendelőnek köteles átadni. A jogosan igénybevett alvállalkozóért Szállító úgy felel, mintha a munkát maga végezte volna; alvállalkozó jogosulatlan igénybevétele esetén pedig felelős minden olyan kárért is, amely az alvállalkozó igénybevétele nélkül nem következett volna be.

7.4. Az olyan alvállalkozó helyett, aki vagy amely a közbeszerzési eljárásban részt vett a Szállító alkalmasságának igazolásában, más alvállalkozó csak a Megrendelő hozzájárulásával és abban az esetben vehet részt a teljesítésben, ha a szerződéskötést követően – a szerződéskötéskor előre nem látható ok következtében – beállott lényeges körülmény, vagy az alvállalkozó bizonyítható hibás teljesítése miatt a szerződés vagy annak egy része nem lenne teljesíthető a megjelölt alvállalkozóval, és ha a Szállító az új alvállalkozóval együtt is megfelel azoknak az alkalmassági követelményeknek, melyeknek a Szállító, mint ajánlattevőként szerződő fél, a közbeszerzési eljárásban az adott alvállalkozóval együtt felelt meg.

7.5. Szállító által a közbeszerzési eljárás során **alkalmasságának igazolásában részt vett alvállalkozók, más szervezet(ek)** a következők:

Név: ---

Székhely: ---

Cégjegyzékszám: ----

Adószám: ---

A szerződésnek az a része, amelynek teljesítésében az alvállalkozó/más szervezet közreműködik-----

7.6. A teljesítésben résztvevő, Szállító ajánlatban megjelölt alvállalkozó(k)

Név: . ---

Székhely: ----

Cégjegyzékszám: ----

Adószám-----

A szerződésnek az a része, amelynek teljesítésében az alvállalkozó/más szervezet közreműködik----

7.7. A szerződés teljesítésében közreműködő szervezetek tevékenységéért, közreműködéséért Szállító úgy felel, mintha maga járt volna el.

8. Kárveszély és tulajdonjog

A szerződésszerű átadás-átvétel megtörténtével a kárveszély Szállítóról Megrendelőre száll át. A jármű mindaddig Szállító tulajdonát képezi, amíg annak ellenértékét Megrendelő a Szállítónak meg nem fizeti.

9. Fizetési feltételek:

9.1. Megrendelő előleget nem fizet.

9.2. Az ellenszolgáltatás összegének megfizetése a szerződés teljesítésének elismerését követően, számla ellenében átutalással történik az adózás rendjéről szóló 2003. évi XCII. törvény 36/A. §-ának figyelembe vételével, a Kbt. 130. § (1), (3) és (5) bekezdésében foglaltak alapján a számla kézhez vételétől számított 30 napon belül.

A Szállító által kiállított számla meg kell, hogy feleljen a számvitelről szóló 2000. évi C. törvény és az általános forgalmi adóról szóló 2007. évi CXXVII. törvény előírásainak, valamint a vonatkozó egyéb hatályos jogszabályi előírásoknak.

A számlán fel kell tüntetni jelen szerződés azonosító számát, valamint a számlához mellékelni kell továbbá a Megrendelő képviselője által aláírt, a szerződés 6. pontja szerinti teljesítésigazolást.

Amennyiben a számlát nem a fentiek figyelembevételével küldik meg, a nem szabályszerűen kiállított számla kiegyenlítés nélküli visszaküldését vonhatja maga után. A tartalmi vagy formai hiba miatt visszaküldött számla javításának kézhezvételéig Megrendelő nem esik késedelembe. A fizetési határidő csak a hibátlan, Megrendelő által befogadott számlára vonatkozik.

9.3. Megrendelő a számla ellenértékét Szállító Raiffeisen Banknál vezetett 12029004-00230141-00100008 számú bankszámlájára történő átutalással egyenlíti ki.

9.4. A számla benyújtásának helye:

Fővárosi Közterület-fenntartó Zrt.
Pénzügyi osztály
Budapest, Alföldi u. 7.

Számla benyújtásának címe: 1439 Budapest, Pf.637.

10. Kötbérfizetési kötelezettség:

10.1. A szerződés nem teljesítése, nem szerződésszerű teljesítése esetén a Szállító az alábbiak szerint meghatározott kötbért köteles Megrendelőnek megfizetni:

10.1.1. Késedelmi kötbér mértéke: a késedelem minden megkezdett napjára a késedelmesen leszállított eszköz nettó ellenértékének **2%-a**. Késedelmi kötbér maximális értéke: a szerződés nettó összértékének **20%-a**.

Késedelmes teljesítés esetére kikötött kötbér megfizetése nem mentesít a szerződés teljesítése alól.

10.1.2. Hibás teljesítési kötbér mértéke: nem megfelelő minőségben történő teljesítés esetén a hibás teljesítés kijavításának napjáig, megkezdett naptári naponként **napi 2 %**, amelynek alapja a hibás eszköz nettó értéke. A hibás teljesítési kötbér maximális összege az eszköz nettó értékének **20 %-a**

10.1.3. Meghiúsulási kötbér: A jelen szerződés Szállító érdekkörébe tartozó okból történő meghiúsulása esetén, avagy a teljesítést egyéb – érdekkörében felmerülő – okból megtagadja, avagy a késedelme, avagy a hibás teljesítés esetén a kijavításra rendelkezésre álló türelmi időt követően a késedelme elérte a maximális időtartamot, (amely ezen esetekben szintén meghiúsulásának minősül), a Szállító a szerződés teljes nettó ellenértéke **30%-ának** megfelelő meghiúsulási kötbért köteles fizetni, továbbá a Megrendelő érvényesítheti Szállítóval szemben a kötbéren túli egyéb igényeit is (kárigények, többletköltségek).

10.2. Szerződő Felek megállapodnak abban, hogy Megrendelő jogosult az esedékessé vált kötbérvetelését az általa még ki nem egyenlített szállítás ellenértékbe beszámítani és a kötbér összegével a Szállító következő esedékes számláját (számláit) csökkenteni.

Amennyiben Megrendelőnek a kötbér mértékét meghaladó kára keletkezik, azt jogosult Szállító felé továbbhárítani.

A kötbér Megrendelőnek akkor is jár, ha kár nem merült fel.

11. Jótállás, szavatosság:

Szállító szavatolja, hogy az általa szállított eszköz kifogástalan minőségű és gyári hibáktól mentes, és megfelel a hatályos jogszabályoknak és szabványoknak, hatósági előírásoknak, valamint a közbeszerzés eljárásban műszaki leírásban előírt követelményeknek.

A Szállító garantálja, hogy az általa leszállított járművek megfelelnek a Megrendelő által előzetesen átadott műszaki dokumentációban foglaltaknak. A Szállító a leszállított járműszerelvényekre az átadás-átvételtől számított 24 hónap garanciát vállal.

12. A szerződés felmondása, elállás:

12.1. A Kbt. 125.§ (5) bekezdése alapján, Megrendelő jogosult és egyben köteles a szerződést felmondani - ha szükséges olyan határidővel, amely lehetővé teszi, hogy a szerződéssel érintett feladata ellátásáról gondoskodni tudjon – ha

a) Szállítóként szerződő félben közvetetten vagy közvetlenül 25%-ot meghaladó tulajdoni részesedést szerez valamely olyan jogi személy vagy jogi személyiséggel nem rendelkező gazdasági társaság, amely nem felel meg a Kbt. 56. § (1) bekezdés k) pontjában meghatározott feltételeknek.

b) Szállító közvetetten vagy közvetlenül 25%-ot meghaladó tulajdoni részesedést szerez valamely olyan jogi személy vagy jogi személyiséggel nem rendelkező gazdasági társaságban, amely nem felel meg az 56. § (1) bekezdés k) pontjában meghatározott feltételeknek.

12.2. Megrendelőnek jogában áll – választása szerint – a szerződést a Szállítóhoz intézett írásbeli nyilatkozatával, azonnali hatállyal felmondani vagy a szerződéstől – az érdekmúlás bizonyítása nélkül – elállni, és – mindkét esetben – a szerződés 10.1.3. pontjában meghatározott jogkövetkezményt alkalmazni Szállító súlyos szerződésszegése esetén, vagy ha a késedelme eléri azt az időtartamot, amely időtartam alatt a késedelmi kötbér összege eléri a maximumot.

12.3. Szállító jogosult a szerződés azonnali hatállyal történő felmondására, ha Megrendelő fizetési kötelezettségének ismételt írásbeli felszólítás ellenére sem tesz eleget.

12.4. A jelen szerződésben meghatározott feltételek nem érintik a Ptk-ban a szerződés felmondására, illetőleg a szerződéstől való elállásra vonatkozóan rögzített jogosultságok érvényesíthetőségét.

13. Vis maior:

13.1. A vis maior olyan rendkívüli körülmény, amely Felek akaratán és ellenőrzésén kívüli, előre nem látható, általuk elháríthatatlan jellegű és nekik nem felróható (így különösen: természeti katasztrófa, háború, blokád, tűz, robbanás, terrorcselekmények).

13.2. A vis maior körülmények mentesítik Feleket a szerződés alapján fennálló kötelemeik teljesítése alól a körülmények fennállásának időtartamára, feltéve, hogy ezen körülmények a szerződés aláírását követően jönnek létre, illetőleg a szerződés aláírását megelőzően jöttek létre, ám következményeik – melyek meggátolják vagy késleltetik a szerződés teljesítését – az említett időpontban még nem voltak előre láthatóak.

13.3. Annak érdekében, hogy bármely vis maior esemény a fentiekkel összhangban a szerződéses kötelemeik teljesítését akadályozó tényezőként felhozható legyen, a szerződés teljesítésében akadályozott félnek írásban tájékoztatnia kell a másik felet a fenti különleges körülmények bekövetkeztéről. Ezt a tájékoztatást indokolatlan késedelem nélkül kell megtenni azt követően, hogy az illető szerződő Fél felismerte a kötelemeik teljesítése alól

mentesítő indokként felhozható körülmények felmerültét. A fenti értesítésben meg kell jelölni a teljesítés várható késedelmi időszakát is, amennyiben ez felmérhető az adott pillanatban.

13.4. Amennyiben a mentesülés indoka megszűnik, úgy erről a tényről a másik felet is haladéktalanul értesíteni kell (írásban is), továbbá lehetőség szerint arról is tájékoztatni kell, hogy a mentesülés indokát jelentő különleges körülmények miatt a késedelmes intézkedéseket mikor fogatosítják.

13.5. Amennyiben az elháríthatatlan külső ok miatt a szerződésben rögzített eszközök szállításának teljesítése 3 hónapot meghaladó késedelmet szenved, bármely Fél jogosult az egyedi szerződést felmondani.

14. Értesítés, kapcsolattartás:

14.1. Megrendelőnek a szerződés teljesítésével kapcsolatos kérdésekben állásfoglalásra kijelölt képviselője, egyúttal a teljesítést igazoló személy:

Név: Ilyefalvi István János
Tel: +36 (30) 245-8814
Fax: +36 (1) 323-5812
E-mail: ilyefalvi@fkf.hu
Cím: 1154 Budapest, Mélyfűró u. 10-12.

14.2. Szállítónak a szerződés teljesítésével kapcsolatos kérdésekben állásfoglalásra kijelölt képviselője:

Név: Elek Imre
Tel: +36 (20) 9822-644
Fax: +36 (34) 55-66-51
E-mail: elek.imre@eurotrade.hu
Cím: 2948 Kisigmánd, 068/6 hrsz.

14.3. Minden értesítést és üzenetet írásban postán (tértivevényes ajánlott levél formájában) vagy telefax, illetve E-mail útján kell továbbítani a másik fél részére, kivéve, ha a szerződés kifejezetten eltérően rendelkezik. Az értesítések abban az időpontban tekinthetők átadottnak, amikor azokat a tértivevény tanúsága szerint a szerződésben megjelölt címre kézbesítették, illetve faxon, vagy e-mail útján történő továbbítás esetén akkor, amikor a hibátlan továbbításról a faxgép által kiadott igazolást, illetőleg az elektronikus levél sikeres kézbesítéséről a visszaigazolást a küldő fél megkapja. A szerződésben megjelölt címre postai úton továbbított tértivevényes küldemény az elküldéstől, postára adástól számított 5. napon akkor is kézbesítettnek minősül, ha az „nem kereste”, „elköltözött”, „elköltözött után küldést nem kért”, vagy „nem vette át” jelzéssel érkezik vissza a feladóhoz.

14.4 A szerződés megszüntetésével, jogérvényesítéssel kapcsolatos értesítés kizárólag tértivevényes ajánlott levél formájában, vagy faxon történhet.

15. A szerződés módosítása:

Felek a szerződést kizárólag abban az esetben módosíthatják, ha a szerződéskötést követően beállott körülmény folytán a szerződés valamelyik Fél lényeges jogos érdekét sérti. A szerződésmódosításnak a Kbt. előírásait figyelembe véve, írásban kell történnie.

16. Záró rendelkezések:

16.1. A Felek jogviszonyára a magyar jog az irányadó. A teljesítéssel összefüggő bármely feladat ellátásának nyelve a magyar nyelv.

16.2. A szerződés értelmezésére és minden olyan kérdésben, ami jelen szerződésben nem szabályozott, a Ptk., a közbeszerzésekről szóló 2011. évi CVIII. törvény és a vonatkozó egyéb jogszabályok rendelkezései az irányadók.

16.3. Felek kifejezik szándékukat arra vonatkozóan, hogy a szerződés teljesítése során felmerült vitákat mindenekelőtt békés úton kísérik meg rendezni, ennek megfelelően közvetlen tárgyalások útján oldják meg. Amennyiben a vitás kérdések rendezésére kezdeményezett tárgyalásaik nem vezetnek eredményre, jogorvoslati kérelmük elbírálására a rendes bírósági fórumokat választják.

A szerződést a Felek áttanulmányozás után, mint szándékukkal és ügyleti akaratukkal mindenben megegyezőt jóváhagyólag írják alá.

Jelen szerződés 8 számozott oldalból és 2 db mellékletből áll. 4 eredeti példányban készült, melyből 3 példány Megrendelőt 1 példány Szállítót illeti meg.

Melléklet:

1. számú melléklet: a járműszerelvények műszaki paraméterei és egyéb tulajdonságai (a közbeszerzésben megadott műszaki leírás szerint)
2. számú melléklet: járműszerelvények bekerülési értékének részletezése (felolvasólap 1.a) sz. melléklete)

Budapest, 2013. július 16.

Fővárosi Közterület-fenntartó Zrt.
77.

.....
Fővárosi Közterület-fenntartó Zrt.
Iványi András Csaba
beszerzési igazgató
Megrendelő

.....
Fővárosi Közterület-fenntartó Zrt.
Nagy László Albert
műszaki vezérigazgató-helyettes
Megrendelő

EUROTRADE KFT. (22.)
M1 TRUCK CENTRUM
Vezérigazgató
H-2948 Kisigmánd
Tel.: 34/55-66-50 Fax: 34/55-66-51
Adószám: 10448979-2-11

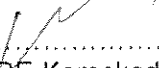

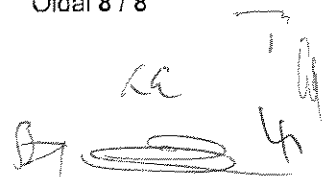
.....
EUROTRADE Kereskedelmi
és Szolgáltató Kft.
Szűcs Attila ügyvezető
Szállító



2. Kétfengelyes nyerges vontató:

Típusjel: IVECO STRALIS AD440S42T/P AD (HI-STREET)

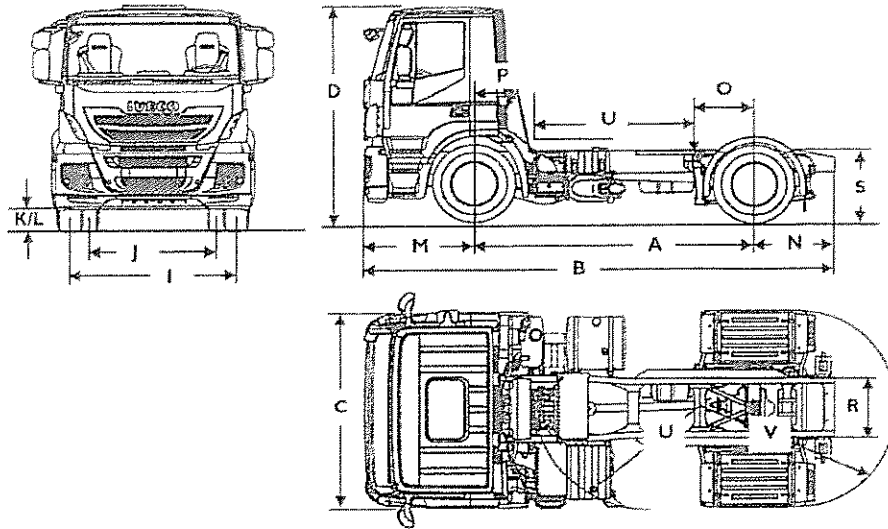
2.1. Főbb méretek, tömegadatok



Méretek (mm)		
A	Tengelytávolság	3800
B	Teljes hosszúság	6250
C	Teljes szélesség	2550
D	Teljes magasság (+ forgó villogó)	2920 + 200
I	Első nyomtáv	2094
J	Hátsó nyomtáv	1818
K	Hasmagasság elöl	213
L	Hasmagasság hátul	210
M	Első túlnyúlás	1410
N	Hátsó túlnyúlás	1048
O	Nyeregszerkezet pozíció	700
P	Mellső tengelysík-pótkocsi homlokfal legkisebb távolság	500
R	Alvázkeret szélesség	769
S	Alvázmagasság terheletlenül	963
S	Alvázmagasság terhelten	930
	Fordulókör	14730

Tömegek (kg)	
Saját tömeg kiépített hidraulika rendszerrel, pótkerékkel	7300
Megengedett össztömeg	18000
Saját tömeg megoszlása a tengelyeken (elől/hátul)	5040/2260
Nyeregszerkezet terhelés	10700
Műszakilag megengedett tengelyterhelés elől	7500
Műszakilag megengedett tengelyterhelés hátul	13000
Szerelvény megengedett össztömeg	40000

minden súlyadat +/-2% toleranciaértékekkel készült

2.2. Motor

Motortípus	Cursor 10
Vízhűtéses, négyütemű, intercooleres turbódízel motor, hengerenként 4 szeleppel, direkt befecskendezéssel, változó geometriájú turbóval	
Hengerek száma	6
Furat (mm)	125
Löket (mm)	140
Hengerűrtartalom (cm ³)	10300
Névleges motorteljesítmény (LE/kW)	420/308
Névleges motorteljesítményhez tartozó fordulát	1550-2100
Max. forgatónyomaték (Nm)	1900
Maximális forgatónyomatékhoz tartozó fordulát	1050-1550
„Zöld zóna”	1100-1500
Környezetvédelmi osztály	EURO 5
Iveco turbófék maximális teljesítménye (LE/kW)	380/280
A turbófék max. teljesítményéhez tartozó fordulát	2600

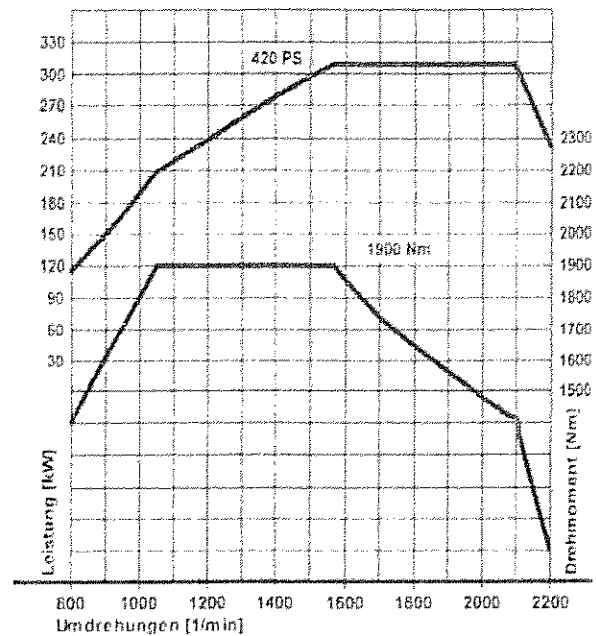

A motor további kiegészítői:

- 3 fokozatú elektromágneses hűtőventillátor
- fűtött üzemanyag szűrő
- száraz levegőszűrő, kabintetőről történő légbeszívással
- változó geometriájú turbófeltöltő
- 630 cm³-es légkompresszor
- 85 km/h-s sebességkorlátozó
- immobiliser
- rozsdamentes acél kipufogógáz utókezelő rendszer (SCR)

Az SCR károsanyag kibocsátás csökkentő rendszer működése: A jármű szelektív katalitikus redukció elvén működő kipufogógáz utókezelő rendszert alkalmaz, melyhez Ad-Blue nevű adalékanyagot alkalmaznak.

Az AdBlue egy készítmény az SCR (szelektív katalitikus redukció) rendszerrel ellátott haszongépjárművek és autóbuszok egyik károsanyag-komponensének a nitrogén-oxidok kibocsátásának csökkentésére.

A dízelmotorok működésük közben a benzinmotoroknál nagyobb mennyiségű kormot juttatnak a levegőbe, míg a nitrogén-oxid [NOx] kibocsátásuk is jelentős. Ez utóbbi komponens csökkentésére és a 2009-ben életbe lépő Euro 5-ös környezetvédelmi normának való megfelelés jegyében vezették be az AdBlue adalékanyagot. Az AdBlue 32,5% karbamidot tartalmazó, nagy tisztaságú folyadék.

Az SCR technológia lényege, hogy AdBlue vagyis karbamid oldatot fecskendeznek a kipufogógázba mely egy speciális katalizátorba lép be. A rendszer viszonylag magas hőmérsékleten (min. 250 °C) képes csökkenteni a károsanyag-kibocsátást. A hő hatására felszabadult ammónia reakcióba lép a kipufogógáz nitrogén-oxidjaival, és nitrogénné, valamint vízzé alakítja át azokat.

Az erősen korrodáló hatású – amúgy teljesen veszélytelen – urea (vagyis karbamid) adalék mínusz 11 °C-on fagy meg. Emiatt az urea-tartályból a katalizátorba vezető csövek duplafalúak, ami lehetővé teszi, hogy a hűtőrendszer felfűtse ezeket a csöveket, illetve magát az urea-tartályt, ha az megfagyott.

Egy külön ellenőrző egység figyeli a rendszert és biztosítja a kémiai folyamat fennmaradását a katalizátorban. A rendszer működése teljesen automatikus, AdBlue adalék mennyiségét egy kijelző mutatja a műszerfalon. Az AdBlue, akárcsak az üzemanyag, minden kúton kapható. Teljes kifogyás esetén a rendszer engedélyezi, hogy eljussunk a következő benzinkútig, azonban a motorteljesítmény részleges elvételével biztosítja a normák betartását.

2.3. Hajtáslánc

Váltómű:	Manuális, 16+2 fokozatú, ZF 16S1920 TD
Áttételi viszonyok	1. 16,41; 2. 13,80; 3. 11,28; 4. 9,49; 5. 7,76; 6. 4,56; 7. 4,43; 8. 4,57; 9. 3,59; 10. 3,02; 11. 2,47; 12. 2,08; 13. 1,70; 14. 1,43; 15. 1,19; 16. 1,00; R1. 15,36; R2. 12,92
Tengelykapcsoló	Egytárcsás, száraz, hidraulikus működtetésű, pneumatikus rásegítéssel, azbesztmentes 430 mm átmérőjű tárcsával
Kereszt differenciál-zár	A hátsó tengelyen, elektro-pneumatikus kapcsolással
Mellékajtás	A váltóműbe csatlakozó, ZF gyártmányú, melyre a billenőplatós félpótkocsi működését biztosító hidraulika szivattyú kerül felszerelésre. A hidraulika rendszer kezelőegysége a fülkében kerül elhelyezésre
Kapaszkodó képesség (tejes szerelvény össztömeg esetén, max. motor forgatónyomatéknál)	Legalacsonyabb fokozatban 47,0 ^o Legmagasabb fokozatban 1,7 ^o

2.4. Kormánymű

- hidraulikus szervokormány
- a kormányoszlop magassága és dőlésszöge állítható

2.5. Fékberendezés

Típus:	Elektronikus fékrendszer (EBS + ABS + ASR)
Első fék	Hűtött tárcsafékek (436 mm)
Hátsó fék	Hűtött tárcsafékek (436 mm)
Parkolófék	Rugóerő tárolós rögzítő fék
Tartófék	Iveco turbófék (dekompressziós motorfék), valamint hidraulikus retarder (Intarder)
A fékberendezés további részei	ABS, automatikus fék utánállítás, féklevegő szárító, a pótkocsi féklevegő ellátását biztosító szerelvények, csatlakozók, alumínium légtartályok

2.6. Elektromos berendezések

- Első és hátsó ködlámpák
- Sárga forgó villogó a fülke tetején
- IVECO Multiplex rendszer (MUX)
- Névleges feszültség: 24 V
- Generátor 28 V, 90A, (2520 W)
- Indítómotor 24 V, 5,5 kW
- 2 db 120 V / 220 Ah-s akkumulátor
- Indításgátló
- LED-es nappali menetfény

- H7 halogén fényszórók
- Irányjelzők
- Oldalsó szélességjelző lámpák
- Akkumulátor áramtalanítókapcsoló
- Félpótkocsi elektromos csatlakozás 24V, 15 pólusú a fülke mögött
- Munkafény a fülke mögött
- FMS interfész a CAN rendszeren belül gyűjthető adatok kiolvasásához

2.7. Vezetőfülke

- Normál, rövid, alacsony vezetőfülke (AD)
- Sofőr + 1 fő szállítására alkalmas
- Ergonomikus, rugózott komfort vezetőülé
- Manuális klímaberendezés
- Finompor és pollenszűrő
- Rádió + CB előkészítés
- CD-s rádió
- Elektromos ablakemelő
- elektromosan állítható és fűtött visszapiillantó tükrök az EG/2003/97 és EG 5005/27 szerint
- központi zár
- nagy látószögű tükör
- rámpatükör
- homloktükör
- beszálló lépcső megvilágítás
- Balkormányos kivitel
- Alvásvédelem
- Hang és hőszigetelés
- Mechanikus kabinrugózás
- Kézi hidraulikus billentés
- Fényszűrős üvegek
- Fülke fölötti légbeszívás
- Festett, műanyag lökhárítók
- kétfokozatú + szakaszos üzemű ablaktörítő
- polcok a szélvédő fölött
- napellenzők
- digitális tachográf
- analóg és digitális visszajelző műszerek
- feszültség átalakító (24/12 V 20 A)
- Fedélzeti számítógép

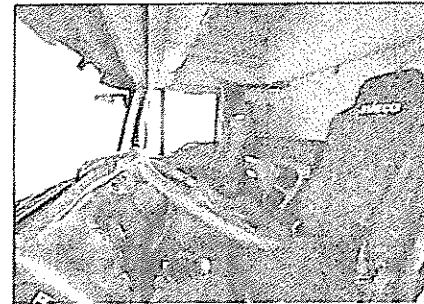

2.8. Alváz

- Teljes sárvédő a hátsó kerekek fölött
- Szabványos tűzoltó készülék és tartó
- Oldalsó, hátsó aláfutás-gátlók
- 300 l-es alumínium üzemanyagtartály
- Nyeregyszerkezet a félpótkocsi kapcsolási magasságához igazítva
- Központi zsírzó berendezés

2.9. Kerekek

- gumiabroncsok tömlő nélküli kivételben
- elől szimpla, hátul dupla abroncsolás
- Gumiabroncs méretek: 315/80 R22,5 M+S mintázat
- Keréktárcsák: 22,5 x 9.00
- Kerékek éktartóval
- Pótkeréktartó pótkerékkel

2.10. Rugózás

- Parabolikus rugók az első tengelyen
- légrugózás a hátsó tengelyen.
- + 140 / - 60 mm között elektronikusan szabályozható alvázsíntezés
- automatikus színtszabályozás

2.11. Fényezés

- A vezetőfülke alapárban foglalt színe: Fehér
- Az alváz alapárban foglalt színe: Sötétszürke

2.12. Egyéb előírásoknak történő megfelelés

- Digitális, hitelesített tachográf
- Központi zsírzó berendezés
- A nyerges vontató meghajtása biztosítja teljes tengelyterhelés mellett, a közúti forgalomban, városban, autóúton, autópályán, illetve a hulladék lerakóhelyek szervizútjain történő közlekedést.
- Tartozékok: kerékanyakulcs, hidraulikus emelő, elakadást jelző háromszög, mentőláda, izzókészlet

3. Háromtengelyes hátrabilenő félpótkocsi

Az ajánlatunkban szereplő nyerges vontatóból és félpótkocsiból álló szerelvény megfelel a 6/1990 KÖHÉM rendeletben foglaltaknak.

Típusjel: Wielton NW 24S

3.1. Főbb méretek, tömegadatok

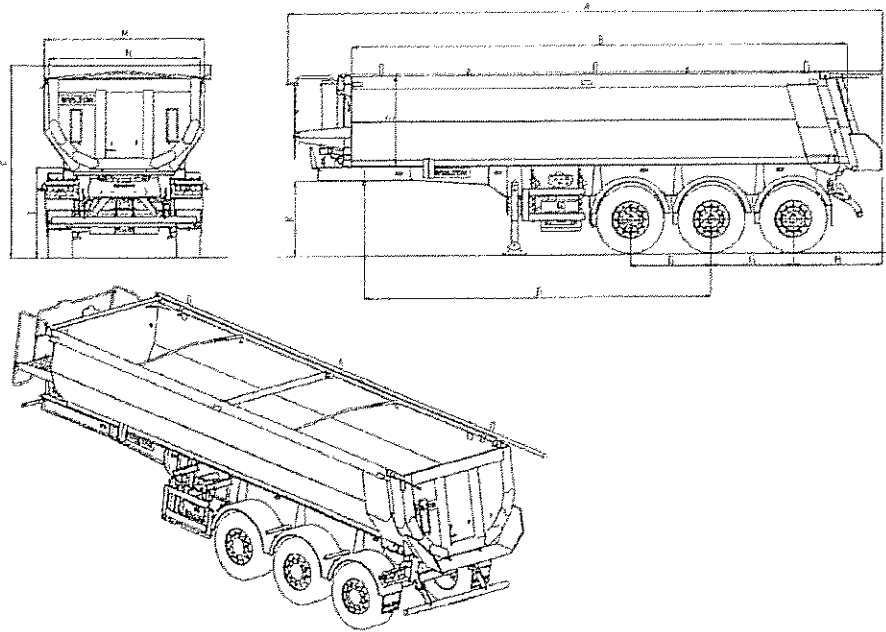

A Külső hossz	mm	9 522
B Belső hossz	mm	7 932
N Külső szélesség	mm	2 535
M Belső szélesség	mm	2 340
F Külső magasság	mm	3 092
E Belső magasság	mm	1 450
L Nyomtáv	mm	2040/2100
D Kir.csapszeg-2.tengely távolsága	mm	5 560
K Kapcsolási magasság	mm	1 200
G Tengely távolság	mm	2 x 1 310
H Hátsó túlnyúlás	mm	1432
I Plató magasság	mm	1 446
Maximális billentési szög	-	49°
Gumiabroncs mérete	-	385/65 R22,5
Össztömeg	kg	36 000
Saját tömeg	kg	6 860
Teherbírás műszakilag	kg	29 140
Tengelyterhelés	kg	3x8 000 (technikai 3x9 000)
Nyereg terhelés	kg	12 000
Térfogat	m ³	cca. 24

minden súlyadatok +/-2% toleranciaértékekkel készült

3.2. Alváz

- S700-as acélból készült alváz
- Teljes sárvédő a hátsó kerekek felett
- Hátsó aláfutás gátló felhajtható
- Hátsó fényvisszaverő tábla
- Cserélhető királycsapszeg
- 2 db állítható magasságú acél kitámasztó láb (állítás: tekerőkarral, kétsebességes, JOST)
- Elöl munkahenger a puttony hátrabillentéséhez, hidraulika csövek gyorscsatlakozó fejjel
- oldalsó aláfutás gátló,
- hátsó ütköző EU előírásoknak megfelelően

3.3. Puttony

- A billenőplató anyaga magas keménységű és kopás-állóságú acél (HB 450), mely a szállítandó lúgos kémhatású salaknak ellenáll
- oldalra tekerhető takaróponyva a felépítményen, amely a platót teljes hosszában lefedi
- Mellfalon ponyvakezelő állvány és létra található a munkavédelmi előírásoknak megfelelő kialakítással
- A hátfal zárása mechanikus, automatikusan végbemegy a plató visszabillentésekor
- Hátul rögzített surrantó található, amely a padlólemezzel egy egységet képez

3.4. Futómű

- 3 db SAF futómű
- légrugós felfüggesztés
- Felemelő-leeresztő szelepek, billentéskor automata süllyesztés
- Emelhető első tengely

3.5. Kerekek

- Gumiabroncsok tömlő nélküli kivitelben
- Gumiméret 385/65 R 22,5
- Kerékékek éktartóval
- Pótkeréktartó pótkerékkel
- Acél keréktárcsák

3.6. Elektromos berendezések

- Helyzetjelző lámpák elöl
- Oldalsó helyzetjelző lámpák (LED)
- Hátsó lámpatestek beépített tolatólámpával, köd zárófény, index lámpa, fényvisszaverő háromszög
- 24 V, az EU és ADR előírásoknak megfelelően
- Elektromos csatlakozó pótkocsi elektromos berendezéseinek működtetéséhez
- Rendszám tábla világítás (Izzó)
- Sarokjelző világítás (LED)
- A homlokfalon 2 db 7 tűs és 1 db 15 tűs, valamint ABS/EBS csatlakozó

3.7. Fékberendezés

- Kétvezetékes légfék
- Tárcsafékek
- Rugóerő tárolós rögzítőfék
- Fékrendszer tápellátó vezetékek gyorscsatlakozóval
- EU előírásoknak megfelelő fékrendszer
- Automata fékszabályozás, borulásgátló
- blokkolásgátló ABS/EBS fékrendszer ADR előírásainak megfelelően

3.8. Fényezés

- Fényezőkamrában készült festés
- A felépítmény színe az alapár szerint: ezüst (RAL 9006)
- Az alváz színe az alapár szerint: sötétszürke (RAL 7021)

3.9. Egyéb előírások és szerelvények

- Központi zsírzó
- Tartozékok: keréknyakulcs, emelő (megfelelő teherbírású), elakadást jelző háromszög, mentőláda, izzókészlet
- 6 szilárd sárvédő, hátsó sárfogó gumival
- Szerszámoszláda
- Körben futó, előírás szerinti fényvisszaverő csíkok
- Kézmosó tartály



Bekerülési érték

Megnevezés	Nettó egységár	Mennyiség	Nettó ár	Bruttó ár
Nyerges vontató	18 070 590,-	3 db	54 211 770,-	68 848 948,-
27% Áfa tartalmú tételek összesen			54 211 770,-	68 848 948,-

Műszaki vizsga	45 000,-	3 db	135 000,-	135 000,-
Rendszám	8 500,-	3 db	25 500,-	25 500,-
Forgalmi engedély + törzskönyv	12 325,-	3 db	36 975,-	36 975,-
Környezetvédelmi igazoló címke	585,-	3 db	1 755,-	1 755,-
Vagyonszerzési illeték	90 000,-	3 db	270 000,-	270 000,-
Áfa mentes költségek összesen			469 230,-	469 230,-

Mindösszesen			54 681 000,-	69 318 178,-
--------------	--	--	--------------	--------------

Megnevezés	Nettó egységár	Mennyiség	Nettó ár	Bruttó ár
Félpótkocsi	6 679 675,-	3 db	20 039 025,-	25 449 562,-
27% Áfa tartalmú tételek összesen			20 039 025,-	25 449 562,-

Műszaki vizsga	35 000,-	3 db	105 000,-	105 000,-
Rendszám	5 500,-	3 db	16 500,-	16 500,-
Forgalmi engedély + törzskönyv	12 325,-	3 db	36 975,-	36 975,-
Vagyonszerzési illeték	22 500,-	3 db	67 500,-	67 500,-
Áfa mentes költségek összesen			225 975,-	225 975,-

Mindösszesen			20 265 000,-	25 675 537,-
--------------	--	--	--------------	--------------

EUROTRADE KFT
 Dad, Fő u. 54.
 Adószám/
 10448979-2-11

Kelt Kisigmánd, 2013. június 21.

Eurotrade Kft.