

Vállalkozási szerződés

Szerződés nyilvántartási szám: 25329

amely létrejött egyrészről a:

| | |
|-------------------------|--|
| | Fővárosi Közterület-fenntartó Zártkörűen Működő Nonprofit Részvénytársaság (FKF Nonprofit Zrt.) |
| Székhely: | 1081 Budapest, Alföldi u. 7. |
| Cégjegyzékszám: | 01-10-043157 |
| Adóigazgatási szám: | 12166602-2-44 |
| Pénzforgalmi jelzőszám: | 10102093-05086900-05000005 |
| Képviseli: | Iványi András Beszerzési igazgató és Papp Szilárd Ingatlanfejlesztési osztályvezető |

mint megrendelő (a továbbiakban: **Megrendelő**),

másrészről az:

| | |
|-------------------------|----------------------------------|
| | Várépkér Kft. |
| Székhely: | 1037 Budapest, Aranypaták u. 58. |
| Cégjegyzékszám: | 01-09-368-157 |
| Adóigazgatási szám: | 12017340-2-41 |
| Pénzforgalmi jelzőszám: | 11701004-20195050 |
| Képviseli: | Várday János Ügyvezető |

mint Vállalkozó (a továbbiakban: **Vállalkozó**)

– a továbbiakban együttesen: **Felek** – között alulírott helyen és időpontban az alábbi feltételek szerint.

ELŐZMÉNYEK

Megrendelő, mint Ajánlatkérő közbeszerzési eljárást indított „**K1415 1151 Budapest, Károlyi Sándor utca hrsz: 88863/4 számú telken lévő épületek bontási munkái**” tárgyában.

Jelen szerződés a Megrendelő 2014. szeptember 22. napján 87/57364-01/2014 iktatószámom megküldött eljárást megindító felhívása és ajánlatkérési dokumentációja, valamint Vállalkozó 2014. október 03. napján kelt ajánlata alapján készült a K1415 sz. közbeszerzési eljárásra vonatkozóan.

A közbeszerzési eljárás eredményéről a tájékoztatást Megrendelő 2014. október 22-én küldte meg Vállalkozónak.

A közbeszerzésekről szóló 2011. évi CVIII. törvény (a továbbiakban Kbt.) szerinti eljárás során keletkezett iratokat úgy kell tekinteni, mint amelyek a jelen Szerződés elválaszthatatlan részeit képezik, azzal együtt olvasandók és értelmezendők, különös tekintettel az alábbi dokumentumokra:

- Megrendelő által kiírt közbeszerzési eljárás eljárást megindító felhívása, ajánlatkérési dokumentációja,
- Vállalkozó nyertes ajánlata.

Az említett dokumentumok fizikailag ugyan nem kerülnek csatolásra a szerződés törzsszövegéhez, ám a Felek számára ismert azok tartalma. A fenti dokumentumok közötti, ugyanazon kérdésre vonatkozó bármely eltérés, ellentmondás, értelmezési nehézség esetén a dokumentumok hierarchiája a következő: jelen szerződés Vállalkozó által az ajánlattételkor elfogadott szövege, értelemszerűen kiegészítve a Vállalkozó nyertes ajánlatában foglaltakkal; Vállalkozó nyertes ajánlata, az eljárást megindító ajánlati felhívás és az ajánlatkérési dokumentáció. Amennyiben a szerződés végleges szövege és Vállalkozó nyertes ajánlata között ellentmondás van, úgy Vállalkozó nyertes ajánlatában foglaltak az irányadók.

Az eljárás dokumentumaiban foglalt feltételek Vállalkozóra nézve kötelező érvényűek a szerződés időtartama alatt.

1. A szerződés tárgya:

Jelen szerződés alapján Vállalkozó feladata az **FKF Nonprofit Zrt. tulajdonában, lévő 1151 Budapest, Károlyi Sándor utca hrsz: 88863/4 számú telken lévő épületek bontási munkáinak elvégzése** az ajánlati dokumentáció részét képező Műszaki leírásban foglaltak szerint.

A Közbeszerzési műszaki leírás jelen szerződés 1. számú melléklete.

2. A teljesítés helye:

Az 1. pontban meghatározott épület bontás körébe tartozó feladatokat a **1151 Budapest Károlyi Sándor utca hrsz: 88863/4** alatti ingatlanon kell teljesíteni.

3. Teljesítési határidő:

A szerződés tárgya szerinti, és a Közbeszerzési műszaki leírásban részletezett épület bontási munkákat Vállalkozó legkésőbb a szerződés megkötését követő 2 munkanapon belül köteles elkezdni, és a szerződés aláírásától számított 60 naptári napon belül köteles befejezni (eddig az időpontig a készre jelentésnek meg kell történnie).

4. A teljesítés módja:

4.1. Vállalkozó a szerződés és a Közbeszerzési műszaki leírás által meghatározott feladatokat a vonatkozó jogszabályi feltételek, hatósági és műszaki előírások maradéktalan betartásával köteles elvégezni.

4.2. A Megrendelő utasítási jogára és a Vállalkozó együttműködési kötelezettségére a Ptk. 6:62. §-ában, illetve a 6:240. §-ában írtak az irányadók.

4.3. Átadás-átvétel, a teljesítés igazolása

A szerződésben meghatározott épületbontási munkák maradéktalan elkészültét Vállalkozó – a 3. pontban rögzített határidő betartásával – Megrendelő részére írásban készre jelenti.

Ezt követően Felek által egyeztetett időpontban (legkésőbb 5 munkanapon belül) kezdik meg az átadás-átvételi eljárást, amelynek során Megrendelő ellenőrzi, hogy a teljesítés megfelel-e Megrendelő jelen közbeszerzési eljárás dokumentumaiban megfogalmazott elvárásainak. Az átadás-átvételi eljárás jellegéből adódóan több napot is igénybe vehet.

Megrendelő részéről a szakmai teljesítést az Ingatlan fejlesztési osztályvezető igazolja.

Amennyiben a lefolytatott átadás-átvételi eljárás során az nyer megállapítást, hogy Vállalkozó teljesítése hibás/hiányos Felek ezt jegyzőkönyvben rögzítik, s Megrendelő póthatáridőt tűz a hiba kijavítására, a szükséges kiegészítések elvégzésére. Ebben az esetben Megrendelőnek kötbér igénye keletkezik.

Megrendelő részéről bármely, nem szerződészerű teljesítés jogi fenntartás nélküli elfogadása nem értelmezhető joglemondásként azon igényről vagy igényekről, amelyek a Megrendelőt szerződésszegés következményeként megilletik.

5. Biztonságtechnika, munkavégzés:

5.1. Vállalkozó jelen szerződés teljesítése során köteles betartani a Megrendelőre vonatkozó munka- és környezetvédelmi jogszabályok és Megrendelőnél érvényben lévő belső előírások szabályait, melyeket Megrendelő munkavédelmi képviselője a munkavégzés helyszínén – jegyzőkönyvben dokumentáltan – ismertet Vállalkozóval.

„Az FKF Nonprofit Zrt. megbízásából munkát végző vállalkozók környezetvédelmi kötelezettségei” című oktatási segédanyag jelen szerződés 2. számú melléklete, a „Munkabiztonsági, tűzvédelmi és környezetvédelmi nyilatkozat” c. dokumentum pedig jelen szerződés 3. számú melléklete.

5.2. Vállalkozó köteles olyan egészség- és munkavédelmi programot megvalósítani és működtetni, amely a hatályos törvények szerint kötelező a munkák végzése közben.

5.3. Vállalkozó a vonatkozó egészség- és munkavédelmi törvény vagy követelmény, megszegéséből eredő esetleges károkért teljes kártérítési felelősséggel tartozik.

5.4. Vállalkozó munkavállalóinak munka- és védőruhákkal, valamint védőeszközökkel történő ellátásáért, valamint azok használatáért, a munkával kapcsolatos biztonságtechnikai előírások betartásáért Vállalkozó a felelős.

5.5. Vállalkozó feladata a bontásból származó beton és téglá törmelék helyszíni ledarálása (kivéve a szerviz épület aljzatbeton), deponálása, és az épületek helyére visszatöltése, tömörítéssel. Tömörítési fok Trg 95% legyen, melyet tömörítési vizsgálati jegyzőkönyvvel igazolni kell. A bontásból származó minden más építőanyagot Vállalkozónak el kell szállítani hulladéklerakó helyre. A lerakóhelyi elhelyezést befogadói nyilatkozattal, hulladék tervlappal igazolni kell.

6. Vállalkozási díj:

6.1. Felek megállapodnak, hogy Vállalkozó a szerződés tárgyaként meghatározott épületbontási feladatokat **nettó 70.165.571,- Ft, azaz hetvenmillió-egyszázhatvanötezer-ötszázhetvenegy forint** vállalkozási díj ellenében vállalja. A vállalkozási díj megfizetése a 7. pontban részletezettek szerint történik.

6.2. A 6.1. pont szerinti díj tartalmaz minden olyan költségtényezőt, amelyet Vállalkozó Megrendelővel szemben érvényesíteni jogosult, így magában foglalja a teljesítéshez szükséges valamennyi munka,- anyag,- és egyéb költséget az általános forgalmi adó kivételével. Megrendelő Vállalkozó által megajánlott árat fix árnak tekinti, melytől eltérő számlázást nem fogad el.

7. Fizetési feltételek:

7.1. Megrendelő előleget nem fizet.

7.2. A vállalkozási díj összegének megfizetésére az elvégzett feladatok teljesítése alapján a Kbt. 130. §-a és az építési beruházások részletes szabályairól szóló 306/2011. (XII.23.) Korm. Rendelet 14. §-a és az ÁFA törvény 142.§ (1). bekezdés b) pontja alapján a teljesítés igazolását követően haladéktalanul benyújtott számla alapján átutalással kerül sor, figyelemmel a Ptk. 6:130. § (1-2) bekezdésére:

7.3. A számlán szövegesen fel kell tüntetni jelen szerződés Megrendelőnél alkalmazott azonosító számát (szerződésszámot), a közbeszerzés azonosító számát „ K1415”, a teljesítés jogcímét valamint a számlához mellékelni kell a Megrendelő képviselője által aláírt, a jelen szerződés 4.3. pontja szerinti eredeti teljesítésigazolást.

7.4. A Vállalkozó által kiállított számla meg kell, hogy feleljen a számvitelről szóló 2000. évi C. törvény és az általános forgalmi adóról szóló 2007. évi CXXVII. törvény előírásainak, valamint a vonatkozó egyéb hatályos jogszabályi előírásoknak.

7.5. Amennyiben a számlát nem a fentiek figyelembevételével küldik meg, a nem szabályszerűen kiállított számla kiegyenlítés nélküli visszaküldését vonhatja maga után. A tartalmi vagy formai hiba miatt visszaküldött számla javításának kézhezvételéig Megrendelő nem esik késedelembe. A fizetési határidő csak a hibátlan, Megrendelő által befogadott számlára vonatkozik. A kifizetés időpontjának Megrendelő számlájának megterhelése számít.

7.6. Jelen szerződés havonta nettó módon számított 200.000 Ft-ot meghaladó kifizetései vonatkozásában a Felek tudomásul veszik az adózás rendjéről szóló 2003. évi XCII. törvény 36/A. § szakaszát.

7.7. Megrendelő a számla ellenértékét Vállalkozó OTP Bank Nyrt.-nél vezetett 11701004-20195050 számú bankszámlájára történő átutalással egyenlíti ki.

7.8. A számla postázási címe:

Ka *Uroge* *St* *U*

M
St *U*

FKF Nonprofit Zrt.
1439 Budapest, Pf.637.

7.9. Késedelmi kamat: Fizetési késedelem esetén Vállalkozó legfeljebb a Ptk. 6:155. § szerinti késedelmi kamatot érvényesíthet Megrendelővel szemben. Vállalkozó számláján szereplő minden ezzel ellentétes rendelkezés esetén is a fenti szabály érvényesül Felek viszonylatában.

8. Szavatosság:

8.1. Vállalkozó szavatolja, hogy az általa teljesített épületbontási munkák megfelelnek a hatályos jogszabályoknak és szabványoknak, hatósági előírásoknak, a közbeszerzés eljárás műszaki leírásában és a tervdokumentációban előírt követelményeknek.

9. Kötbér:

9.1. A szerződés nem teljesítése vagy késedelmes teljesítése esetén Vállalkozó az alábbiak szerint meghatározottak szerinti kötbért köteles Megrendelőnek megfizetni:

9.2. **Késedelmi kötbér:** Vállalkozó amennyiben a jelen szerződés 3. pontjában meghatározott határidő betartásával késedelembe esik, naptári naponként napi 1% kötbér fizetésére köteles, melynek alapja a teljes nettó vállalkozási díj értéke. A késedelmi kötbér maximális összege a teljes nettó vállalkozási díj értékének 20%-a.

A késedelmes teljesítés esetére kikötött kötbér megfizetése nem mentesít a szerződés teljesítése alól.

9.3. **Meghiúsulási kötbér:** A teljesítés Vállalkozó érdekkörébe tartozó okból történő meghiúsulása esetén, így ha a Vállalkozó késedelme elérte a 20 naptári napot, (ez szintén meghiúsulásnak minősül), a Vállalkozó a teljes nettó vállalkozási díj értéke 20 %-ának megfelelő összegű meghiúsulási kötbért köteles fizetni, továbbá a Megrendelő érvényesítheti Vállalkozóval szemben a kötbéren túli egyéb igényeit is (kárigények, többletköltségek).

Amennyiben Vállalkozónak felróható okból a Megrendelő a szerződés rendkívüli felmondására, vagy szankciós elállás gyakorlására kényszerül, úgy Vállalkozó szintén a teljes nettó vállalkozási díj értéke 20%-ának megfelelő meghiúsulási kötbér fizetésére köteles.

9.4. Szerződő Felek megállapodnak abban, hogy Megrendelő jogosult a kötbér összegével a Vállalkozó által kiállított számla összegét csökkenteni. Amennyiben Megrendelőnek a kötbér mértékét meghaladó kára keletkezik, azt jogosult Vállalkozó felé továbbhárítani.

A kötbér Megrendelőnek akkor is jár, ha kár nem merült fel.

A kötbérigény az arra okot adó esemény bekövetkezésekor keletkezik.

10. Biztosítékok:

10.1. Teljesítési biztosíték

10.1.1. Felek rögzítik, hogy Vállalkozó 3.508.279,- Ft (azaz hárommillió-ötszáznyolcezer-kettőszázhetvenkilenc forint) összeg Megrendelő 10102093-05086900-05000005 számú számlájára történő átutalásával teljesítési biztosítékot nyújtott.

10.1.2. A teljesítési biztosítékul szolgáló összeg fedezetet jelent arra az esetre, ha Vállalkozó késedelmesen vagy egyáltalán nem teljesít.

10.1.3. A szerződés Vállalkozónak felróható okból történő meghiúsulása esetén Vállalkozó a biztosíték összegét teljes egészében elveszíti.

10.1.4. A teljesítési biztosítéknak a teljes összegre vonatkozóan a sikeres műszaki átadás-átvétel lezárását követő 30 napig kell Megrendelő rendelkezésére állnia. Ezen időpontig Megrendelő jogosult az esetleges késedelmi, vagy meghiúsulási kötbérek iránti igényét a teljesítési biztosítékból kielégíteni.

10.1.5. A sikeres műszaki átadás-átvétel lezárása napját követően, Megrendelő a teljesítési biztosíték összegét – illetve lehívás esetén – az abból fennmaradó összeget 30 napon belül a Vállalkozó számlájára visszautalja, és az átutalási bizonylat másolatát faxon Vállalkozó részére eljuttatja.

[Handwritten signatures]

[Handwritten signature]

10.1.6. A teljesítési biztosítékon felül Megrendelő azon kötbér igényét, amelyre a teljesítési biztosíték nem nyújt fedezetet, illetve egyéb kártérítési igényét is érvényesítheti Vállalkozóval szemben.

11. Felelősség:

11.1. Amennyiben a Vállalkozó a jelen szerződésből eredő kötelezettségeinek teljesítése során nem úgy jár el, ahogyan az az adott helyzetben általában elvárható és emiatt a Megrendelőnek harmadik személyekkel szemben kötelezettsége keletkezik, Vállalkozó ezen kötelezettségeket átvállalja vagy megtéríti Megrendelő minden ebből eredő kárát és költségeit.

11.2. Vállalkozó vállalja, hogy a teljesítése során kizárólag olyan eszközöket, szellemi termékeket használ fel, amelyek harmadik személyek jogait nem sértik.

12. Alvállalkozó igénybe vétele:

12.1. Vállalkozó a Kbt. figyelembe vételével jogosult alvállalkozókat igénybe venni, illetve köteles közreműködni a teljesítésben az olyan alvállalkozó és szakember (továbbiakban alvállalkozó), mely(ek) a közbeszerzési eljárásban részt vett(ek) a Vállalkozó alkalmasságának igazolásában.

12.2. Vállalkozó köteles a Megrendelőnek bejelenteni, ha olyan alvállalkozót kíván bevonni a teljesítésbe, amelyet az ajánlatában nem nevezett meg, a bejelentéssel együtt nyilatkoznia kell arról is, hogy az általa igénybe venni kívánt alvállalkozó nem áll a Kbt. 56. § szerinti kizáró okok hatálya alatt.

12.3. Vállalkozó a bevonni kívánt alvállalkozókról a cégbetűket (cég neve, címe, telefon és fax száma, vezetőjének neve) Megrendelőnek köteles átadni. A jogosan igénybevett alvállalkozóért Vállalkozó úgy felel, mintha a munkát maga végezte volna; alvállalkozó jogosulatlan igénybevétele esetén pedig felelős minden olyan kárért is, amely az alvállalkozó igénybevétele nélkül nem következett volna be.

12.4. Az olyan alvállalkozó helyett, aki vagy amely a közbeszerzési eljárásban részt vett a Vállalkozó alkalmasságának igazolásában, más alvállalkozó csak a Megrendelő hozzájárulásával és abban az esetben vehet részt a teljesítésben, ha a szerződéskötést követően – a szerződéskötéskor előre nem látható ok következtében – beállott lényeges körülmény, vagy az alvállalkozó bizonyítható hibás teljesítése miatt a szerződés vagy annak egy része nem lenne teljesíthető a megjelölt alvállalkozóval, és ha a Vállalkozó az új alvállalkozóval együtt is megfelel azoknak az alkalmassági követelményeknek, melyeknek a Vállalkozó, mint ajánlattevőként szerződő fél, a közbeszerzési eljárásban az adott alvállalkozóval együtt felelt meg.

12.5. Vállalkozó által a közbeszerzési eljárás során alkalmasságának igazolásában részt vett alvállalkozók, más szervezet(ek) a következők:

Név: -

Cím: -

Adóazonosító jel:-

A szerződésnek az a része, amelynek teljesítésében az alvállalkozó/más szervezet közreműködik: -

12.6. A teljesítésben résztvevő, Vállalkozó ajánlatban megjelölt alvállalkozó(k)

Név: -

Székhely:-

Cgyszám: -

Adóazonosító jel:-

A szerződésnek az a része, amelynek teljesítésében az alvállalkozó közreműködik: -

12.7. A szerződés teljesítésében közreműködő szervezetek tevékenységéért, közreműködéséért Vállalkozó úgy felel, mintha maga járt volna el.

See Veronika J. K.

MT
07

13. A szerződés felmondása, elállás:

13.1. A Kbt. 125. § (5) bekezdése alapján, Megrendelő jogosult és egyben köteles a szerződést felmondani - ha szükséges olyan határidővel, amely lehetővé teszi, hogy a szerződéssel érintett feladata ellátásáról gondoskodni tudjon – ha

a) Vállalkozóként szerződő félben közvetetten vagy közvetlenül 25%-ot meghaladó tulajdoni részesedést szerez valamely olyan jogi személy vagy személyes joga szerint jogképes szervezet amely tekintetében fennáll az 56. § (1) bekezdés k) pontjában meghatározott valamely feltétel;

b) Vállalkozó közvetetten vagy közvetlenül 25%-ot meghaladó tulajdoni részesedést szerez valamely olyan jogi személyben vagy személyes joga szerint jogképes szervezetben, amely tekintetében fennáll az 56. § (1) bekezdés k) pontjában meghatározott valamely feltétel.

13.2. Megrendelőnek jogában áll – választása szerint – a szerződést a Vállalkozóhoz intézett írásbeli nyilatkozatával, azonnali hatállyal felmondani vagy a szerződéstől – az érdekműködés bizonyítása nélkül – elállni, és – mindkét esetben – a szerződés 9.3. pontjában meghatározott jogkövetkezményt alkalmazni Vállalkozó súlyos szerződésszegése esetén.

13.3. Felmondás esetén Vállalkozó csak az elvégzett munka ellenértékére jogosult.

13.4. Vállalkozó jogosult a szerződés azonnali hatállyal történő felmondására, ha Megrendelő fizetési kötelezettségének ismételt írásbeli felszólítás ellenére sem tesz eleget.

13.5. A jelen szerződésben meghatározott feltételek nem érintik a Ptk-ban a szerződés felmondására, illetőleg a szerződéstől való elállásra vonatkozóan rögzített jogosultságok érvényesíthetőségét.

13.6. Ha a teljesítés olyan okból válik lehetetlenné - különös tekintettel a jelen szerződés tárgyára vonatkozó jogszabályi előírások megváltozására -, amelyért egyik fél sem felelős, a szerződés megszűnik. A teljesítés lehetetlenné válásáról tudomást szerző fél haladéktalanul köteles erről a másik felet értesíteni.

14. Vis maior:

14.1. A vis maior olyan rendkívüli körülmény, amely Felek akaratán és ellenőrzésén kívüli, előre nem látható, általuk elháríthatatlan jellegű és nekik nem felróható (így különösen: természeti katasztrófa, háború, blokádnak, tűz, robbanás, terrorcselekmények).

14.2. A vis maior körülmények mentesítik Feleket a szerződés alapján fennálló kötelemeik teljesítése alól a körülmények fennállásának időtartamára, feltéve, hogy ezen körülmények a szerződés aláírását követően jönnek létre, illetőleg a szerződés aláírását megelőzően jöttek létre, ám következményeik – melyek meggátolják vagy késleltetik a szerződés teljesítését – az említett időpontban még nem voltak előre láthatóak.

14.3. Annak érdekében, hogy bármely vis maior esemény a fentiekkel összhangban a szerződéses kötelemeik teljesítését akadályozó tényezőként felhozható legyen, a szerződés teljesítésében akadályozott félnek írásban tájékoztatnia kell a másik felet a fenti különleges körülmények bekövetkeztéről. Ezt a tájékoztatást indokolatlan késedelem nélkül kell megtenni azt követően, hogy az illető szerződő Fél felismerte a kötelemeik teljesítése alól mentesítő indokként felhozható körülmények felmerülését. A fenti értesítésben meg kell jelölni a teljesítés várható késedelmi időszakát is, amennyiben ez felmérhető az adott pillanatban.

14.4. Amennyiben a mentesülés indoka megszűnik, úgy erről a tényről a másik felet is haladéktalanul értesíteni kell (írásban is), továbbá lehetőség szerint arról is tájékoztatni kell, hogy a mentesülés indokát jelentő különleges körülmények miatt a késedelmes intézkedéseket mikor foganatosítják.

14.5. Amennyiben az elháríthatatlan külső ok miatt a szerződésben rögzített szolgáltatások teljesítése 3 hónapot meghaladó késedelmet szenved, bármely Fél jogosult az egyedi szerződést felmondani.

15. Titoktartás:

Vállalkozó kijelenti, hogy tevékenységének ellátásával összefüggésben tudomására jutott bármilyen információt, tényt és adatot az üzleti titok megőrzésére vonatkozó szabályok szerint megőriz. Ezen információkat csak a feladat megvalósításához használhatja fel, azt harmadik félnek nem adhatja át, arról másolatot, írásos feljegyzést más számára nem készíthet. Ezen kötelezettségek megszegése kártérítési felelősséget von maga után.

16. Értesítés, kapcsolattartás:

16.1. Megrendelőnek a szerződés teljesítésével kapcsolatos kérdésekben állásfoglalásra kijelölt képviselője, kapcsolattartója:

Név: Papp Szilárd
Tel: 30/541-6715
Fax: 323-5876
E-mail: papps@fkf.hu
Cím: 1068 Budapest, Rippl Rónai 34-36.

16.2. Megrendelőnek a szerződés szerű teljesítés igazolására jogosult képviselője:

Név: Papp Szilárd
Tel: 30/541-6715
Fax: 323-5876
E-mail: papps@fkf.hu
Cím: 1068 Budapest, Rippl Rónai 34-36.

16.3. Vállalkozónak a szerződés teljesítésével kapcsolatos kérdésekben állásfoglalásra kijelölt képviselője:

Név: Várday János
Tel: 06/30/5675173
Fax: 4532594
E-mail: info@varepker.hu
Cím: 1037 Budapest, Aranypaták u. 58.

16.4. Minden, a szerződést érintő értesítést és üzenetet írásban postán (tértivevényes ajánlott levél formájában) vagy telefax, illetve e-mail útján kell továbbítani a másik fél részére, kivéve, ha a szerződés kifejezetten eltérően rendelkezik. Az értesítések abban az időpontban tekinthetők átadottnak, amikor azokat a tértivevény tanúsága szerint a szerződésben megjelölt címre kézbesítették, illetve faxon, vagy e-mail útján történő továbbítás esetén akkor, amikor a hibátlan továbbításról a faxgép által kiadott igazolást, illetőleg az elektronikus levél sikeres kézbesítéséről a visszaigazolást a küldő fél megkapja. A szerződésben megjelölt címre postai úton továbbított tértivevényes küldemény az elküldéstől, postára adástól számított 5. napon akkor is kézbesítettnek minősül, ha az „nem kereste”, „elköltözött”, „elköltözött után küldést nem kért”, vagy „nem vette át” jelzéssel érkezik vissza a feladóhoz.

16.5. A szerződés megszüntetésével, jogérvényesítéssel kapcsolatos értesítés kizárólag tértivevényes ajánlott levél formájában, vagy faxon történhet.

17. A szerződés módosítása:

Felek a szerződést kizárólag a Kbt. rendelkezéseivel összhangban, írásban módosíthatják.

18. Záró rendelkezések:

18.1. A Felek jogviszonyára a magyar jog az irányadó. A teljesítéssel összefüggő bármely feladat ellátásának nyelve a magyar nyelv.

Handwritten signatures and initials at the bottom left of the page.

Handwritten signatures and initials at the bottom right of the page.

18.2. A szerződés értelmezésére és minden olyan kérdésben, ami jelen szerződésben nem szabályozott, a 2013. évi V. törvény (a szerződéskötésről hatályos Ptk.), a közbeszerzésekről szóló 2011. évi CVIII. törvény és a vonatkozó egyéb jogszabályok rendelkezései az irányadók.

18.3. Felek kifejezik szándékukat arra vonatkozóan, hogy a szerződés teljesítése során felmerült vitáikat mindenképpel békés úton kísérik meg rendezni, ennek megfelelően közvetlen tárgyalások útján oldják meg. Amennyiben a vitás kérdések rendezésére kezdeményezett tárgyalásaik nem vezetnek eredményre, jogorvoslati kérelmük elbírálására a rendes bírósági fórumokat választják.

18.4. Szerződő Felek jelen szerződés aláírásával egyidejűleg vezető tisztségviselőik vonatkozásában kölcsönösen kizárják a jelen szerződésből illetve annak megszegéséből eredő közvetett és következményes károkért való felelősséget, ide nem értve a szándékosan vagy bűncselekménnyel okozott, illetőleg az életet, testi épséget, egészséget megkárosító szerződésszegésért fennálló felelősséget.

A szerződést a Felek áttanulmányozás után, mint szándékukkal és ügyleti akaratukkal mindenben megegyezőt jóváhagyólag írják alá.

Jelen szerződés 18 pontból 9 számozott oldalból és 5 db mellékletből áll. 4 eredeti példányban készült, melyből 3 példány Megrendelőt, 1 példány Vállalkozót illet meg.

Mellékletek:

1. melléklet: Közbeszerzési műszaki leírás
2. melléklet: „Az FKF Nonprofit Zrt. megbízásából munkát végző vállalkozók környezetvédelmi kötelezettségei” című oktatási segédanyag
3. melléklet: „Munkabiztonsági, tűzvédelmi és környezetvédelmi nyilatkozat”
4. melléklet: Teljesítési biztosíték igazolása
5. melléklet: Felelősségbiztosítás/igazolása

Budapest, 2014. november 03.

Fővárosi Közterület-fenntartó
Zártkörűen Működő
Nonprofit Részvénytársaság
8.

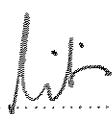

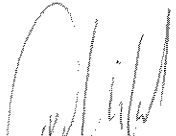
FKF Nonprofit Zrt.
Iványi András
Beszerzési igazgató
Megrendelő

FKF Nonprofit Zrt.
Papp Szilárd
Ingatlanfejlesztési osztályvezető
Megrendelő

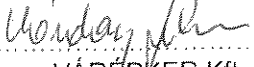
VÁRÉPKER KFT
1037 Bp., Aranypatak út 58.
Tel./Fax: 453-2594
Adósz.: 12017340-2-41
OTP: 11701004-20195050

VÁRÉPKER Kft.
Várday János Ügyvezető
Vállalkozó





Műszaki leírás**1. ELŐZMÉNYEK**

A Megrendelő, a tulajdonában lévő, Hrsz.: 88863/4 számon nyilvántartott, 12164 m² alapterületű telken található épületek bontását határozta el.

Az épületek egyike sem műemlék, nem áll helyi védelem alatt.

A telken található épületek, építmények:

1. Szociális épület
2. Szerviz épület
3. Garázs épület
4. Faház
5. Tároló
6. Kukatároló

Az épületek között aszfaltozott utak találhatóak, a telek északnyugati részén nagyméretű aszfaltozott parkoló tér található. A szomszédos telek (Hrsz.: 88863/5) felé eső telekhatáron nincs kerítés, a telekhatár nagyjából a terület közepén húzódik. A két telek egy körbekerített telepet alkot. Jelen műszaki leírás csak a tárgyi telekkel és az azon lévő épületekkel foglalkozik.

A telek Dunakeszi úti bejáratánál sorompó helyezkedik el, a szociális épület előtt hidmérleg alaplemeze található.

A telek lejtése nem számottevő, síknak tekinthető.

A telek utca felőli oldalán áttört acélkerítés a többi oldalon betonelemes kerítés található.

2. ÉPÍTÉSZETI LEÍRÁS**2.1 SZOCIÁLIS ÉPÜLET** (a helyszínrajzon 1. számmal jelölve)**2.1.1 ÉPÜLET ADATAI**

| | |
|--------------------------------------|---------------------|
| Beépített bruttó alapterület fsztl: | 803 m ² |
| Beépített bruttó alapterület emelet: | 803 m ² |
| Belmagasság: | 3,00 m |
| Attika magasság: | 7,33 m |
| Beépített térfogat: | 5886 m ³ |

2.1.2 FUNKCIÓ – TÖMEG

A szociális épület a múlt század '70-es éveinek közepén épült, kétszintes, szabadon álló, vasbeton pillérvázás épület.

Az épület vasbeton pillérvázás szerkezetű. Alaprajza téglalap alakú, tömege egyszerű téglatest forma.

A homlokzatburkolat vasbeton panel. A külső nyílászáró szerkezetek fából készültek, a belső ajtók acél tokos fa ajtók, kivéve a gépészeti tereket, ahol acél ajtók készültek.

Az épület a munkavégzéshez szükséges szociális funkciókat látja el, úgymint: öltöző, tisztálkodó, étkező és szállás funkciók.

Az északnyugati oldalon, előlépcsőn és szélfogón keresztül juthatunk az előcsarnokba. Az előcsarnokból nyílnak a vizesblokkok, az étterem illetve konyha, az emeletre vezető lépcső és a földszinti öltözői és irodai blokk. Az előcsarnokhoz porta kapcsolódik. A fekete és fehér öltöző között vizesblokk található. Az épület fűtését és melegvíz ellátását az épület földszintjének északi sarkában lévő kazánház biztosítja, amelyhez gázfogadó és elektromos kapcsoló helyiség is csatlakozik. A folyosóról nyílik a szellőző gépház.

Az emelet középső traktusában lépcső, vizesblokk és tárolók találhatóak, a két hosszoldal mentén négy- és kétágyas szobák kerültek kialakításra. Az emelten társalgó és teakonyha is található.

Az épület attika falas, lapos tetős, az északkeleti homlokzathoz két nagy méretű acél kémény csatlakozik. Az épület 45 centiméterrel ki van emelve a terepből, ezért a bejáratok előtt lépcsők találhatóak.

Közmű ellátottság:

Az épület összközműves. A homlokzat keleti sarkán külső tűzcsap található tűzcsapszekrényben.

2.1.3. SZERKEZETEK LEÍRÁSA

Alapozás

A pillérek alatt vasbeton kehelyalap, a válaszfalak alatt vasbeton gerenda található.

Teherhordó szerkezetek

Az épület vasbeton pillérváz, a födémek körüreges vasbeton panelek (Szim-Kar panel), a lépcsőszerkezet monolit vasbeton.

Vízszigetelés

Az aljzatban 1 réteg talajnedvesség elleni bitumenes lemez szigetelést készítettek.

Csapadékvíz elleni szigetelés, Tetők vízvezetése

Az épület lapostető, bitumenes lemez szigeteléssel, Neoacid fedéssel készült.

Homlokzatképző anyagok

A homlokzatzurkolat fehér műköveverékkel készült vasbeton szendvicspanel, a lábazat nyers betonfelület.

Hő- és hangszigetelés

A lapostetőn 5 cm kemény Poliuretán hőszigetelés készült, a homlokzati panelek feltehetően szendvics szerkezetűek.

Válaszfalak

Téglából készültek a válaszfalak

Nyílászáró szerkezetek

A homlokzati nyílászárók fa szerkezetűek. A belső ajtók acél tokos tömör fa ajtók, a gépészeti terekben acél ajtószárnyak készültek.

Lépcső

Az emeletre monolit vasbeton lépcső vezet. Az előlépcsők beton szerkezetek, műkö burkolattal.

Épület körüli járdák, térburkolat

Az épület körüli járda betonból készült.

Belső burkolatok

A földszinti vizes helyiségekben, az előtérben és az étkezőben mettlachi burkolat a kazánházban simított beton, az irodákban PVC, az elektromos elosztóban gumí padló található. Az emeleten a vizesblokkban kőagyaglap, a többi helyiségben PVC burkolat készült

Fűtés, meleg víz

A fűtés radiátoros, a gázkazán a földszinten található.

2.2 SZERVIZ ÉPÜLET (a helyszínrajzon 2. számmal jelölve)

2.2.1 ÉPÜLET ADATAI

| | |
|------------------------------------|---------------------|
| Beépített bruttó alapterület fszt: | 553 m ² |
| Belmagasság: | 2,90-6,00 m |
| Attika magasság: | 4,00-7,24 m |
| Beépített térfogat: | 3686 m ³ |

Handwritten mark

Handwritten initials

2.2.2 FUNKCIÓ – TÖMEG

A szerviz épület feltehetőleg a múlt század '70-es éveinek közepén épült, egyszintes, szabadon álló, vasbeton pillérvázás épület.

Az épület vasbeton pillérvázás szerkezetű. A fő tömeg alaprajza téglalap alakú, amelyhez alacsonyabb kiszolgáló részt építettek. A csarnokszerkezet 12 méteres fesztávú, vasbeton tartós épület, a kiszolgáló rész monolit vasbeton födémmel, falazott tartószerkezettel készült.

A csarnok homlokzatburkolata az attikánál vasbeton panel, a homlokzat alsó részein vakolt részek és acélkeretes idomüveg panel részek váltakoznak, a kiszolgáló rész vakolt. A külső nyílászáró szerkezetei acélból készültek, mindkét hosszoldalon 4-4 nagyméretű acél ScanDoor kapu található. A belső ajtók acél szerkezetek.

Az épület szerviz funkciót lát el, a kiszolgáló részben irodák és vizesblokk, műhely és raktár található. A gépészeti és kiszolgáló terek a csarnoképületen belül találhatók. A szervizállásokban 3 szervizakna található.

Az épület ki van emelve a talajszinttől 10 centiméterrel.

Az épület fűtését és melegviz ellátását a csarnoképületben elhelyezkedő hőközpontból biztosítják.

Az épület homlokzatán 2 db köztér világító kandeláber van elhelyezve.

Közmű ellátottság: az épület összközműves.

2.2.3. SZERKEZETEK LEÍRÁSA

Alapozás

A pillérek alatt vasbeton kehelyalap, a válaszfalak alatt vasbeton gerenda található.

Teherhordó szerkezetek

Az épület vasbeton pillérvázás, a födéme EP12 vasbeton panelek, a főtartók 12 méteres alulfeszített vasbeton gerendák. A kiszolgáló épület tartószerkezete falazott, monolit vasbeton födémmel.

Vízszigetelés

Az aljzatban talajnedvesség elleni szigetelést nem készítettek, kivéve a szervizaknákat, amelyek két réteg bitumenes lemez szigetelést kaptak.

Csapadékvíz elleni szigetelés, Tetők vízelvezetése

Az épület lapostetős, bitumenes lemez szigeteléssel, Neoacid fedéssel készült.

Homlokzatképző anyagok

A csarnok homlokzatburkolata az attikánál vasbeton panel, a homlokzat alsó részein vakolt részek és acélkeretes idomüveg panel részek váltakoznak, a kiszolgáló rész vakolt.

Hő- és hangszigetelés

A lapostetőn 5 cm kemény Poliuretán hőszigetelés készült, a homlokzati panelek feltehetően szendvics szerkezetűek.

Válaszfalak

Téglából készültek a válaszfalak

Nyílászáró szerkezetek

A homlokzati nyílászárók acél szerkezetűek. A belső ajtók acél ajtók, a gépészeti, a kapuk ScanDoor rendszerű acél kapuk.

Épület körüli járdák, térburkolat

Az épület körüli járda betonból készült, a hosszoldalakon, a kapuk előtt aszfaltozott felület található.

Belső burkolatok

A csarnoképület padlózata bazaltbeton, a savval érintett területeken (akkutöltő, savkamra) keramit, az irodahelyiségekben PVC burkolat, a vizes helyiségekben márvány mozaik készült

Fűtés, meleg víz

A fűtés radiátoros, a hőközpont a csarnoképületben található.

2.3 GARÁZS ÉPÜLET (a helyszínrajzon 3. számmal jelölve)

2.3.1 ÉPÜLET ADATAI

| | |
|------------------------------------|---------------------|
| Beépített bruttó alapterület fszt: | 306 m ² |
| Belmagasság: | 3,68-6,00 m |
| Beépített térfogat: | 1481 m ³ |

2.3.2 FUNKCIÓ – TÖMEG

A garázs épület feltehetőleg a múlt század '80-es éveinek elején épült, egyszintes, szabadon álló, acél pillérvázás, magastetős épület.

Az épület alaprajza téglalap alakú, a fesztáv 12 méter, a tetőszerkezet acél rácsostartó. A bútűfalak és a pillérek közötti kitöltő falak 30 cm-es téglafalazatból készültek.

A homlokzat vakolt, a fedés hullámpala. A nyílászárók acélból készültek, a délnyugati homlokzaton nagyméretű, kétszárnyú garázkapukat terveztek, a többi homlokzaton ablakok és kopolit bevilágító sáv található.

Az épület fő funkciója gépjármű garázs, ezen kívül raktár és gumijavító műhely található benne.

Az épület homlokzatán 1 db köztér világító kandeláber van elhelyezve.

Az épület fűtetlen, a gumijavító műhelyben falikút található.

2.3.3. SZERKEZETEK LEÍRÁSA

Alapozás

Az acélpillérek alatt található vasbeton kehelyalapok sávalapokkal vannak összefogva, a falak alatt szintén sávalap található.

Teherhordó szerkezetek

Az épület acél pillérvázás, a tetőszerkezet 12 méteres fesztávú acél rácsostartó.

Vízszigetelés

Az aljzatban talajnedvesség elleni szigetelést nem készítettek.

Csapadékvíz elleni szigetelés, Tetők vízvezetése

Az épület magastetős, pala fedésű.

Homlokzatképző anyagok

Az épület vakolt.

Hő- és hangszigetelés

Nincs

Válaszfalak

Téglából és drótfonatból készültek a válaszfalak.

Nyílászáró szerkezetek

A homlokzati nyílászárók acél szerkezetűek. A belső ajtók acél ajtók.

Épület körüli járdák, térburkolat

Az épület körüli járda betonból készült, a hosszoldalon, a kapuk előtt is betonozott felület található.

Beiső burkolatok

Az aljzat betonból készült dilatációval.

Fűtés, meleg víz

Az épület fűtetlen

2.4 FAHÁZ (a helyszínrajzon 4. számmal jelölve)

2.4.1 ÉPÜLET ADATAI

| | |
|------------------------------------|--------------------|
| Beépített bruttó alapterület fszt: | 54 m ² |
| Belmagasság: | 2,4 m |
| Beépített térfogat: | 130 m ³ |

Bontási bejelentés nélkül elbontható, mert a térfogata kevesebb mint 300 m³!

2.4.2 FUNKCIÓ – TÖMEG

Az épület iroda és raktárépületként szolgált. Jelenlegi állapota leromlott.

Erdért típusú faház, amely 160x240x10-es fa modulokból épül fel úgy, hogy a hosszoldalon 7, a rövid oldalon 3 elemmel. Az épület belseje üres.

2.4.3. SZERKEZETEK LEÍRÁSA

Alapozás

Az épület 11,6x5,2 méteres beton felületen áll, amely 30 cm-el ki van emelve a talajszinttől.

Teherhordó szerkezetek

A rendszer szerint fa tartópanelekből épült, amelyek 10 cm vastagok (faváz, hőszigetelés és burkolat). A tetőszerkezet szeglemezes nyeregtető.

Vízszigetelés

Az aljzatban talajnedvesség elleni szigetelést nem készítettek.

Csapadékvíz elleni szigetelés, Tetők vízvezetése

Az épület magastető, pala fedésű.

Homlokzatképző anyagok

Fa burkolat, rendszer szerint.

Hő- és hangszigetelés

A falpanelekből és a mennyezeti panelekből 5 cm Hungarocell hőszigetelés található.

Nyílászáró szerkezetek

A homlokzati nyílászárók fa szerkezetűek.

Belső burkolatok

Az aljzat betonból készült, PVC burkolattal.

Fűtés, meleg víz

Az épület fűtetlen

2.5 TÁROLÓ (a helyszínrajzon 5. számmal jelölve)

2.5.1 ÉPÜLET ADATAI

| | |
|------------------------------------|-------------------|
| Beépített bruttó alapterület fszt: | 30 m ² |
| Belmagasság: | 2,4 m |
| Beépített térfogat: | 72 m ³ |

Bontási bejelentés nélkül elbontható, mert a térfogata kevesebb mint 300 m³!

2.4.2 FUNKCIÓ – TÖMEG

Az épület maradék vasbeton kerítéselemkből összerakott, acél zártszelvény tetőszerkezetű szabadtéri tároló épület. Az építmény félnyereg tetős

2.4.3. SZERKEZETEK LEÍRÁSA

Alapozás

A vasbeton kerítésoszlopok beton alapba vannak befogva.

Teherhordó szerkezetek

Előregyártott vasbeton kerítésoszlopok közé rakott vb kerítéspanelekből áll az építmény, a tetőszerkezet acél zártszelvény.

Vízszigetelés

nincs

Csapadékvíz elleni szigetelés, Tetők vízvezetése

Az épület félnyereg tetős, pala fedésű.

Homlokzatképző anyagok

Vasbeton kerítéselemek.

Hő- és hangszigetelés

Nincs.

Nyílászáró szerkezetek

A acél zártszelvény kereteken dróthálós ajtók található az építményen.

Belső burkolatok

Aszfalt.

Fűtés, meleg víz

Az építmény fűtetlen

2.6 KUKATÁROLÓ (a helyszínrajzon 6. számmal jelölve)

2.6.1 ÉPÜLET ADATAI

Beépített bruttó alapterület fszt: 5 m²
Belmagasság: 2,25 m
Beépített térfogat: 11.25 m³

Bontási bejelentés nélkül elbontható, mert a térfogata kevesebb mint 300 m³!

2.6.2 FUNKCIÓ – TÖMEG

Falazott kukatároló építmény. Az építmény félnyereg tetős, egyik oldaláról nyitott.

2.6.3. SZERKEZETEK LEÍRÁSA

Alapozás

A falak alatt beton sávalap található.

Teherhordó szerkezetek

30 cm-es téglafal épült három oldalról, a nyitott részen vasbeton áthidalóval. A tetőszerkezet vasbeton lemez.

Vízszigetelés

nincs

Csapadékvíz elleni szigetelés, Tetők vízvezetése

Az épület félnyereg tetős, fémlemez fedésű.

Homlokzatképző anyagok

Az épület vakolt kivitelben készült.

Hő- és hangszigetelés

Nincs.

Nyílászáró szerkezetek

A acél zártszelvény kereteken dróthálós ajtók található az építményen.

Belső burkolatok

Beton.

Fűtés, meleg víz

Az építmény fűtetlen

3. BONTÁSI MUNKÁK

Bontási munkák során betartandó műszaki előírások

A bontási munkákat az OTÉK 109.§, valamint az MSZ 14399 szerinti technológiai és munkavédelmi követelményeknek megfelelően kell elvégezni. A bontás során a balesetvédelmi rendszabályokat szigorúan be kell tartani, azokra a bontásban részt vevő személyeket ki kell oktatni.

Az építési törmelék elszállításának és szakszerű kezelésének előkészítése a Kivitelező feladata.

A bontási munkákat csak az általános bontási technológiák és munkavédelmi előírások betartásával, az épület gépészeti és elektromos rendszerének lekötése után szabad végezni.

A bontási munkákhoz szükséges villamos energia mobil elektromos elosztó szekrényekből biztosítható, melynek kialakítása a vonatkozó szabványok betartása mellett történhet. A bontás során nagy rezgéseket keltő nehéz gépek alkalmazhatók pl.: kanalas markológép, de csak a zaj és környezetvédelmi előírások betartásával. A bontási munkák csak munkaidőben végezhetők, a környező lakók és dolgozók zavarása nélkül. Különös figyelmet kell fordítani a zajvédelemre, valamint a porvédelemre. A bontási munkákat úgy kell elvégezni, hogy az a szomszédos földrészeket és építményeket biztonságos használhatóságát ne akadályozza és ne veszélyeztesse. Az épület bontásánál különösen fontos a munka- és balesetvédelmi előírások szigorú betartása. Bontási munkát csak balesetvédelmi oktatásban részt vett dolgozó végezhet.

A bontási munkát végzőket egyéni munkavédelmi felszerelésekkel kell ellátni.

Az elsősegélynyújtó hely kialakítása a munka megkezdésének előfeltétele.

Bontási munkák ismertetése

A bontási terület körbekerítendő, szükség szerint figyelmeztető táblák kihelyezését irányozzuk elő. A bontási munkákat az építési technológiával ellentétesen, fordítva kell elvégezni.

A bontási munkák megkezdése előtt az épületeket a közművekről, (víz, gáz, elektromos) le kell választani. A munkavégzés teljes időtartama alatt az érintett terület elektromos hálózatának feszültség-mentesítéséről, azok kikapcsolásáról gondoskodni kell. A munkavégzéshez szükséges áramellátás önállóan, csak a munkavégzésre használt ideiglenesen kiépített vezetékről történhet. Gondoskodni kell a vízvezetékek elzárásáról, azok vízmentesítéséről, szükség esetén kiváltásáról. Az érintett nyomóvezeték víztelenítését a munkák elkezdése előtt kell elvégezni. A leválasztás csak az érintett szolgáltatókkal egyeztetve, az általuk előírt módon történhet.

Vasbeton vázas épületek:

Először a nem teherhordó szerkezetek, szaniterek, belső nyílászárók, válaszfalak kerülnek elbontásra. Elbontják a kéményeket, gépészeti berendezéseket, radiátorokat, elektromos kapcsolószekrényeket.

A külső nyílászárókat belülről kibontják. Ahol belülről nem érhető el, ott ideiglenes állványról kell elbontani a nyílászárókat.

A lapostető rétegeit el vissza kell bontani a földig (vízszigetelések, hőszigetelések)

Mindezek után a kitöltő falazatok is elbonthatók.

A vázig lecsupaszított épület ezek után a legszigorúbb biztonsági előírások mellett bedönthető. A vasbeton elemekből a kinyerhető vasalatot ki lehet vésni, a maradék betontörmelék bevizsgálás után bedarálható és újra hasznosítható.

Ezt követően a földszinti aljzatok, előlépcsők bontandók. Végül az épületek alapozásai is elbontásra kerülnek.

Acélvázás épületek:

Először a nem teherhordó szerkezetek, szaniterek, belső nyílászárók, válaszfalak kerülnek elbontásra. Elbontják gépészeti berendezéseket, radiátorokat, elektromos kapcsolószekrényeket.

A külső nyílászárókat belülről kibontják. Ahol belülről nem érhető el, ott ideiglenes állványról kell elbontani a nyílászárókat.

A tetőfedést vissza kell bontani és a helyszínen deponáltan tárolni kell, hogy utána a megfelelő lerakóhelyre lehessen szállítani.

Mindezek után a kitöltő falazatok is elbonthatók.

A vázig lecsupaszított épület ezek után a legszigorúbb biztonsági előírások mellett bedönthető.

Ezt követően a földszinti aljzatok, előlépcsők bontandók. Végül az épületek alapozásai is elbontásra kerülnek

Amennyiben a nem teherhordó szerkezetek bontása során a felmenő teherhordó szerkezetek állékonysága megváltozik, akkor a veszélyeztetett helyeken ideiglenes dúcolással meg kell azokat támasztani a balesetveszély elhárítása miatt. A munkagödröket rézsús kialakítással kell elkészíteni, ahol ez nem lehetséges, ott dúcolást kell alkalmazni.

Az épület teljes körű elbontását követően a terepet a meglévő terepszinthez kell rendezni. Felhívjuk a figyelmet, hogy a bontást csak megfelelő szakképzettséggel rendelkező kivitelező végezheti, felelős műszaki vezető, szükség szerint tartószerkezeti tervező irányításával.

A Vállalkozó feladata a bontásból származó beton és téglá törmelék helyszíni ledarálása (kivéve a szerviz épület aljzatbeton), deponálása, és az épületek helyére visszatöltése, tömörítéssel. Tömörítési fok Trg 95% legyen, melyet tömörítési vizsgálati jegyzőkönyvvel igazolni kell. A bontásból származó minden más építőanyagot Vállalkozónak el kell szállítani hulladéklerakó helyre. A lerakóhelyi elhelyezést befogadói nyilatkozattal, hulladék terviappal igazolni kell.

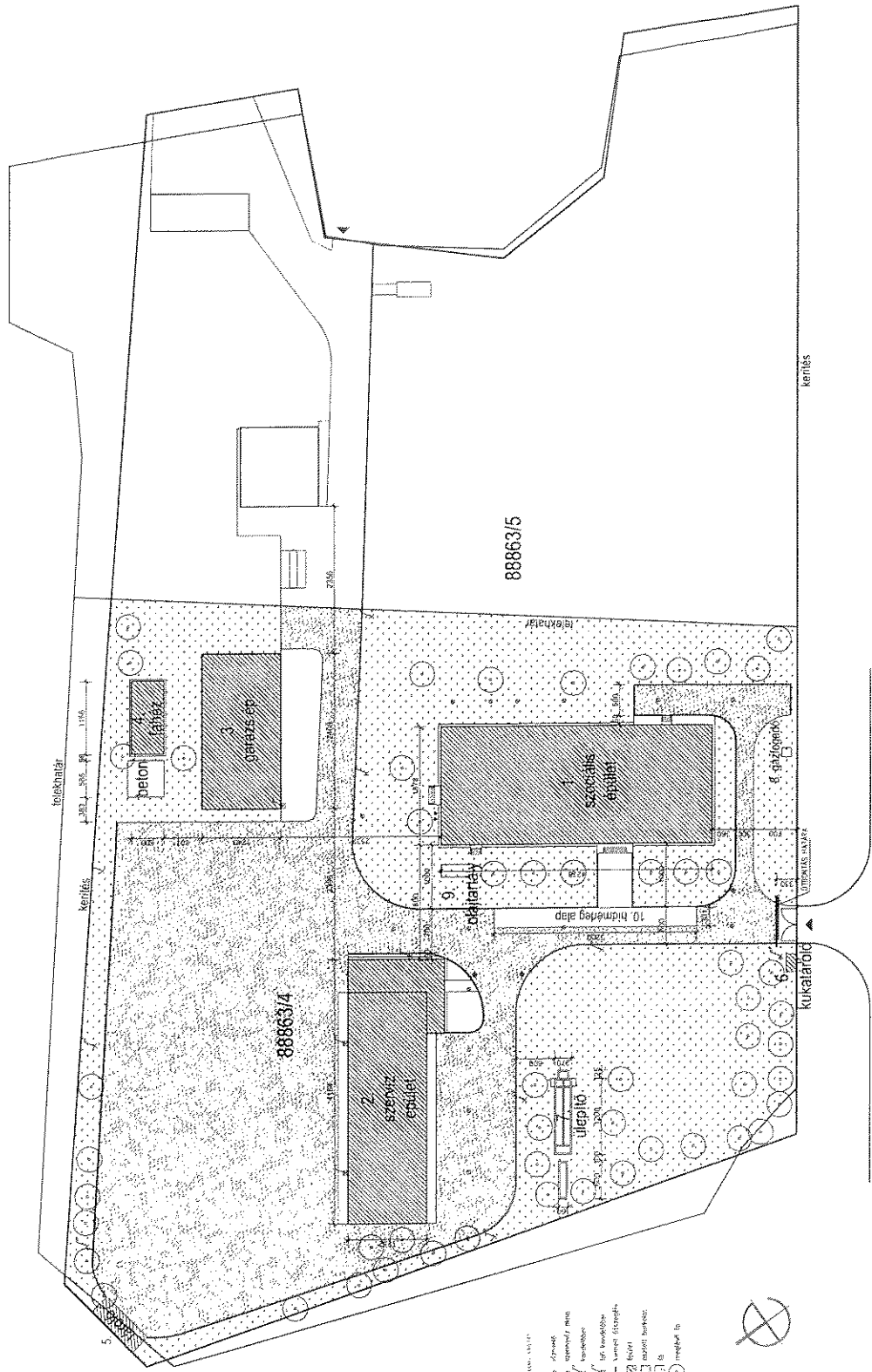

| | |
|---|--|
| HRSZ-88863/4 TELKEN LÉVŐ ÉPÜLETEK BONTÁSA 1151 Budapest, Károlyi Sándor utca 180. | |
| FELMÉRÉSI TERV | |
| MÉRŐV: FŐVÁROSI KÖZTERÜLET-FENNTARTÓ Zrt. 1881 Budapest, Alagút utca 7. | MÉRŐV: Vároly Tibor Uppon László Cím: 101-2273 E-mail: vasmagyar@vasmagyar.hu |
| HELYSZÍNAJZ 88863/4 SZÁMÚ TELEK | MÉRŐV: N=1:500 TARTOMÁNY: UV-2014/09-EK-B DÁTUM: 2014.06.27. |

- - szennyvíz csatorna
- - szennyvíz árok
- - szennyvíz csatorna
- - szennyvíz csatorna
- - szennyvíz csatorna
- - szennyvíz csatorna
- - szennyvíz csatorna
- - szennyvíz csatorna
- - szennyvíz csatorna
- - szennyvíz csatorna



Waa

007

027

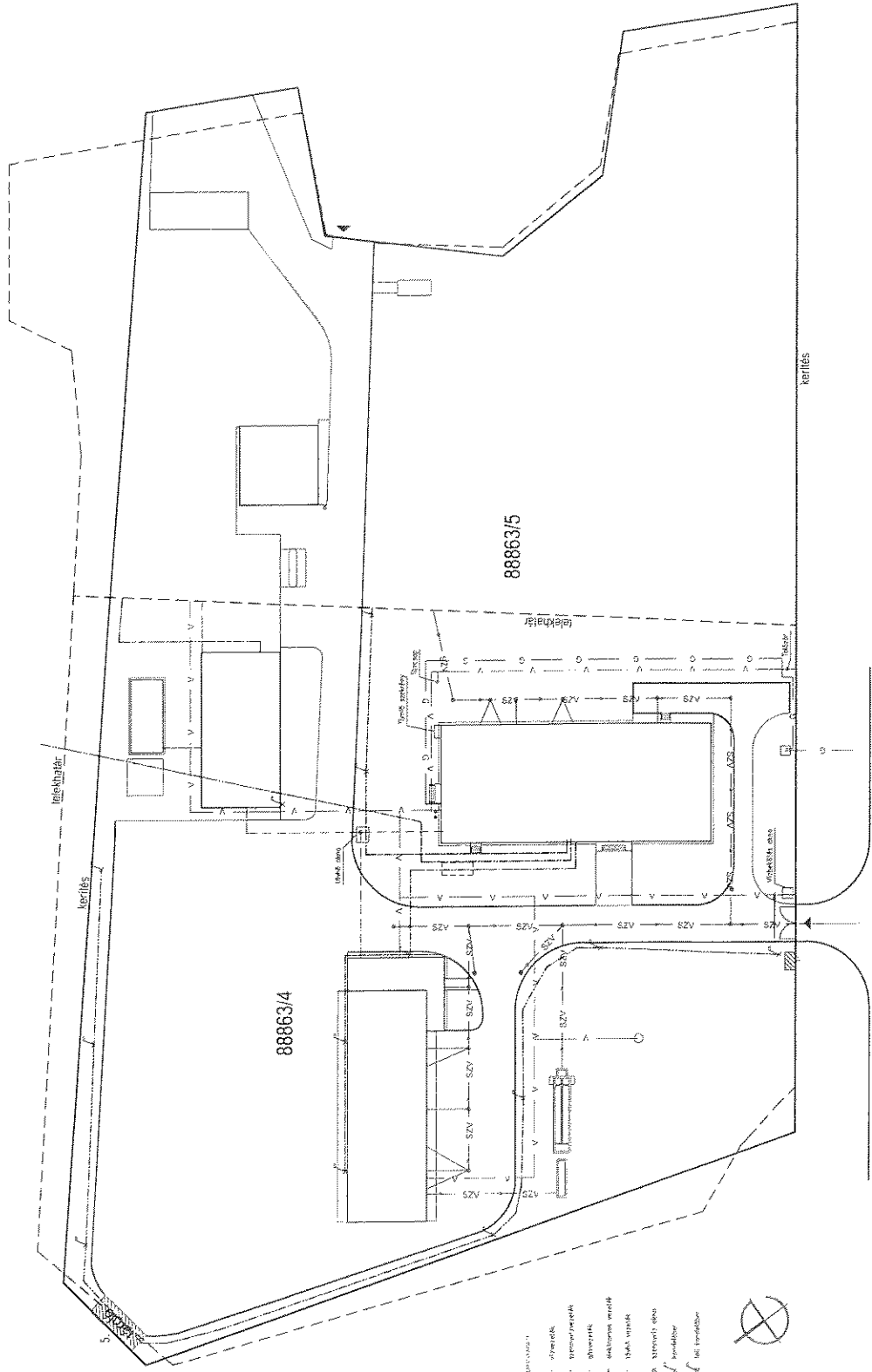

| | |
|---|---|
| HRSZ:88863/4 TELKEN LÉVŐ ÉPÜLETEK BONTÁSA 1151 Budapest, Károlyi Sándor utca 160. | |
| TERVEZŐ | BONTÁSI TERV |
| FŐVÁROSI KÖZTERÜLET-FENNTARTÓ Zrt. 1081 Budapest, Albert utca 7 | |
| TERVEZŐ | VÁLLALKODÓI TÍPUS Vállalkozó C/I-01-2227 Ujmen László C/I-01-2223 F.évesi, pénzügyi igazgató helyettes |
| TERVEZŐ | KÖZMŰ HELYSZÍNRAJZ M:1:500 |
| TERVEZŐ | TERVEZÉS 2014.06.27. |
| TERVEZŐ | TERVEZÉS UV-2014/09-FK-B F-00.1 |

Handwritten signature

Handwritten number 09

Handwritten symbol

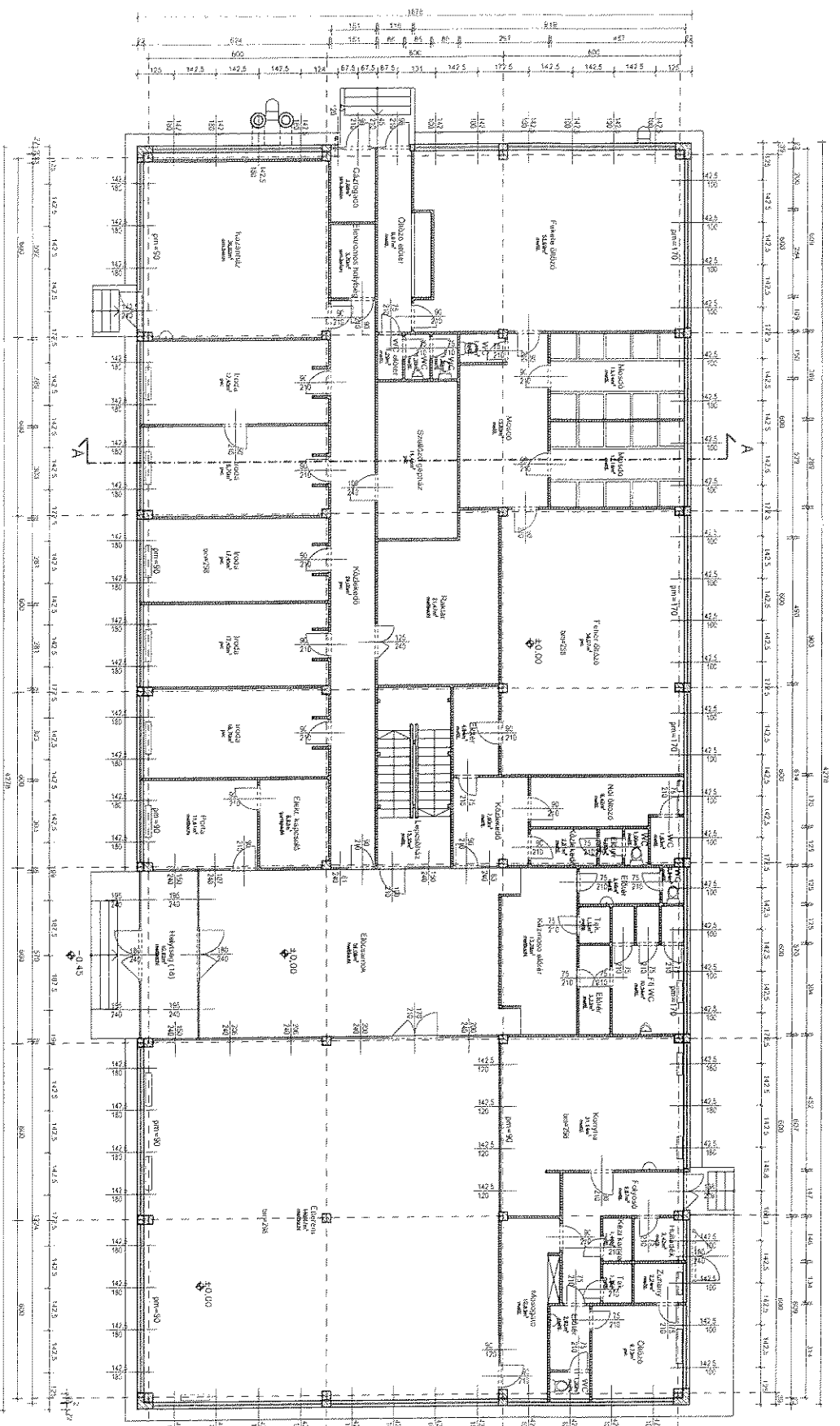

■ VÁROSI SZABÉRT
 ■ ÉPÍTÉSI SZABÉRT

FÖLDZINTI ALAPRAZ

| | |
|---|--|
| HRSZ:88893/4 TELKEN LEVO EPULETEK BONTASA 1151 Budapest, Károly Sándor utca 188 | |
| FELMERESI TERV | |
| TERVEZŐ: FŐVÁROSI KÖZTERÜLET-FENNTARTÓ Zrt. 1081 Budapest, Árkád utca 7. | |
| TERVEZŐ: SZOCIÁLIS ÉPÍTÉSI FÖLDZINTI ALAPRAZ 2014.06.27. | |
| VÁROSI SZABÉRT ÉPÍTÉSI SZABÉRT | SZOCIÁLIS ÉPÍTÉSI FÖLDZINTI ALAPRAZ M:1:100 |
| Várady Tibor D-01-239/ UJMINI 18280 F-01-18280 F-01-18280 F-01-18280 | SZOCIÁLIS ÉPÍTÉSI FÖLDZINTI ALAPRAZ M:1:100 |

69

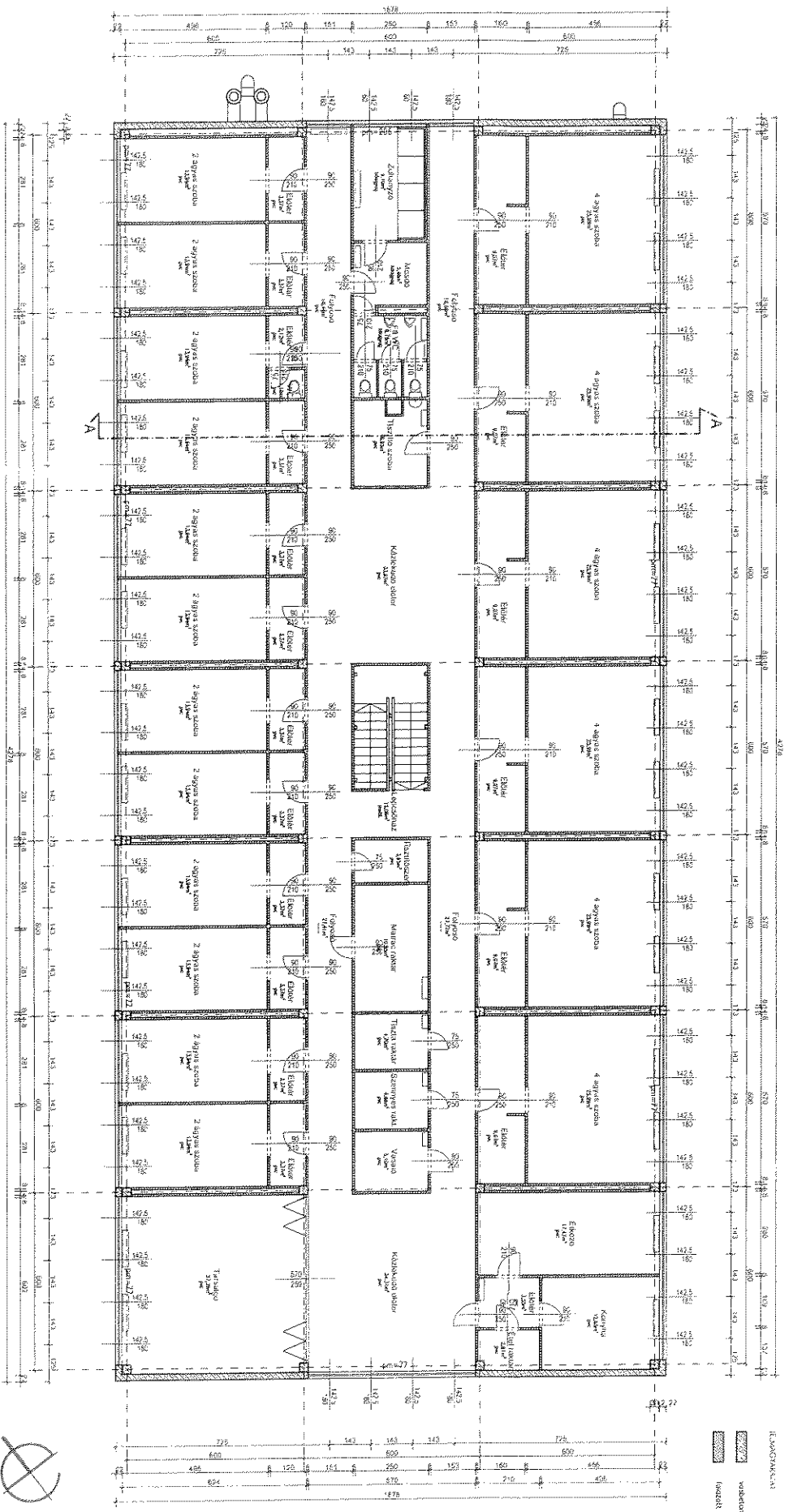

ELŐZEMENY
 VÁLTOZÁSOK
 (KÖZÖS KÉRDÉS)

EMELTI ALAPRALZ

HRSZ:98863/4 TELKEN LEVŐ ÉPÜLETEK
 BONTÁSA
 1151 Budapest, Kazai Sándor uca 180

FELMÉRÉSI TERV

FOVANSOKI KÖZTERÜLET-FENNTARTÓ Zrt.

1101 Budapest, Aradi uca 7.

TERVEZŐ IRODA
 Váradi Tibor
 Et-01-2287
 Ugrin László
 Et-01-2273
 1103 Budapest, Mátyás uca 14-16.
 1. emelet, 1000-as irodahelyiség

MEGNEVEZÉS
 SZOCIÁLIS ÉPÜLET
 EMELTI ALAPRALZ

TERVEZÉS
 2014.06.27

MEGNEVEZÉS
 UV-2014/09-FK-B

MEGNEVEZÉS
 F-02

Handwritten signature

Handwritten mark

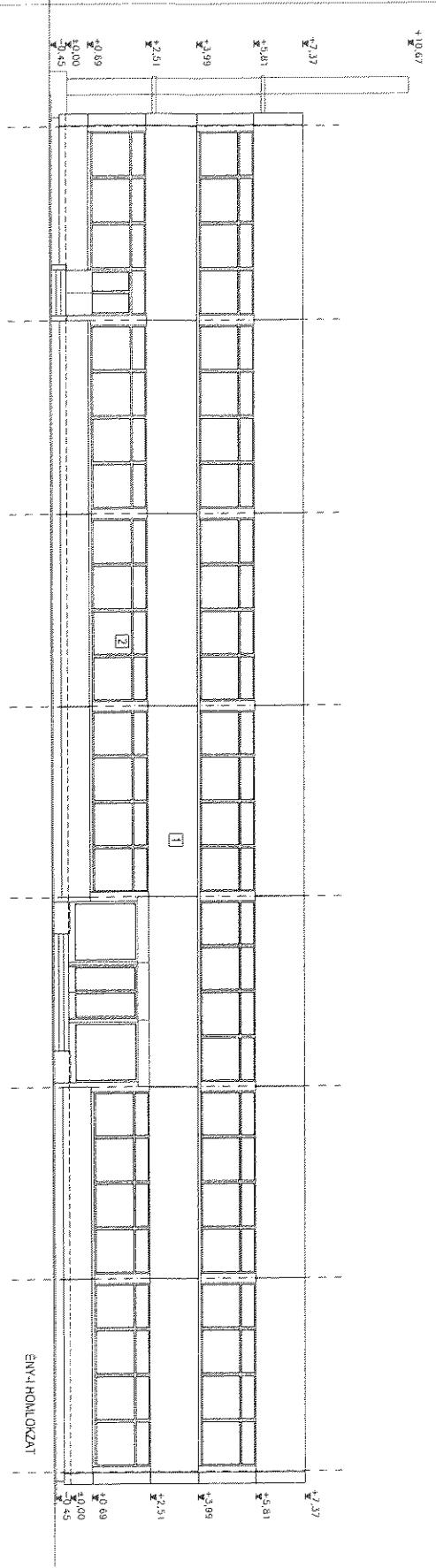

EMV+1 HONL. OKZAT

JELMAGYARAZAT

- 1 beton íspordó
- 2 fa nyílászáró

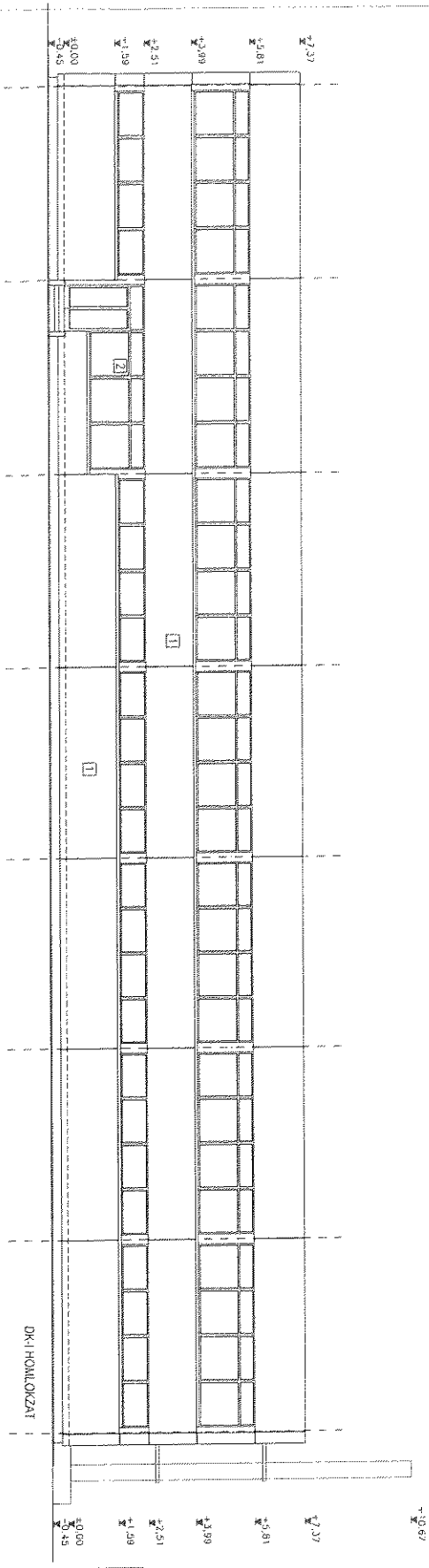

DK+1 HONL. OKZAT

HRSZ:88863/4 TELKEN LEVO ÉPÜLETEK BONTÁSA
 1151 Budapest, Károlyi Sándor utca 160.
FELMÉRÉSI TERV
 Tervező: **FŐVÁROSI KÖZTERÜLET-FENNTARTÓ Zrt**
 1151 Budapest, Alkotmány utca 7
 Tervező: **DY** (Dycker & Widmann)
 1135 Budapest, Nádor utca 4/2
 Ujvári László
 Építész
 Tel: +36-1-2273 1000
 Fax: +36-1-2273 1001
 E-mail: info@dy.hu
 Projekt: **SZOCIÁLIS ÉPÜLETI HONL. OKZATOK**
 Mérés: **M=1:100**
 Dátum: **2014.06.22**
 Tervező: **UV-2014/09-FK-B**
 Méret: **F-03**

Handwritten signature and initials

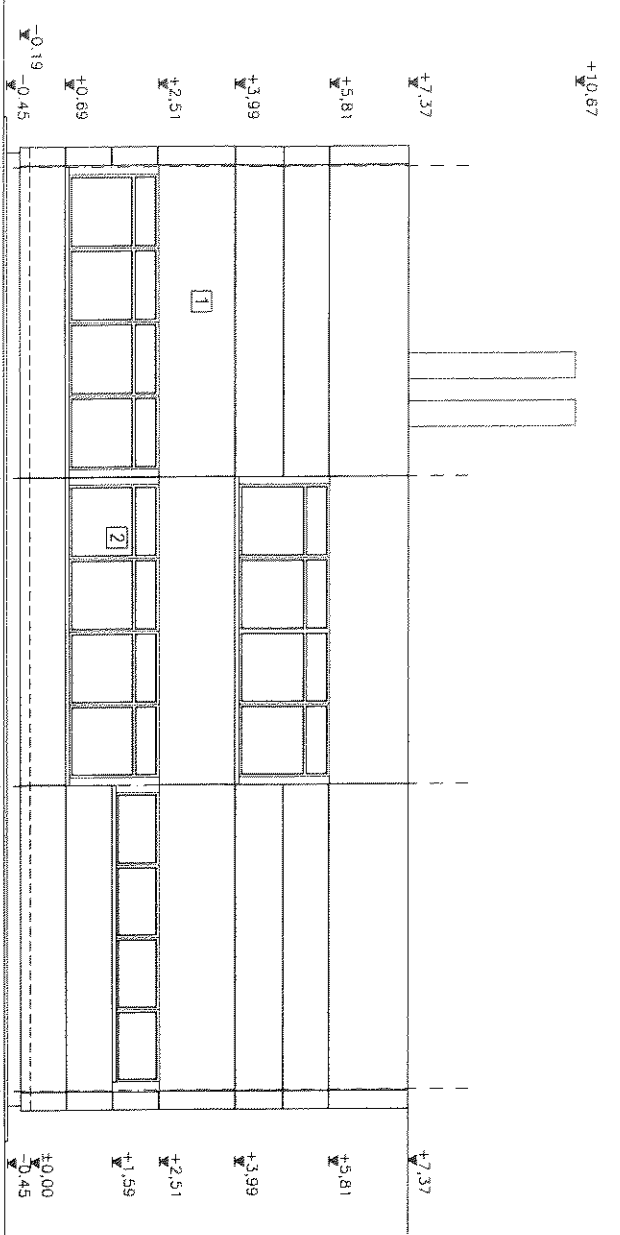

DNY-1 HOMLOKZAT

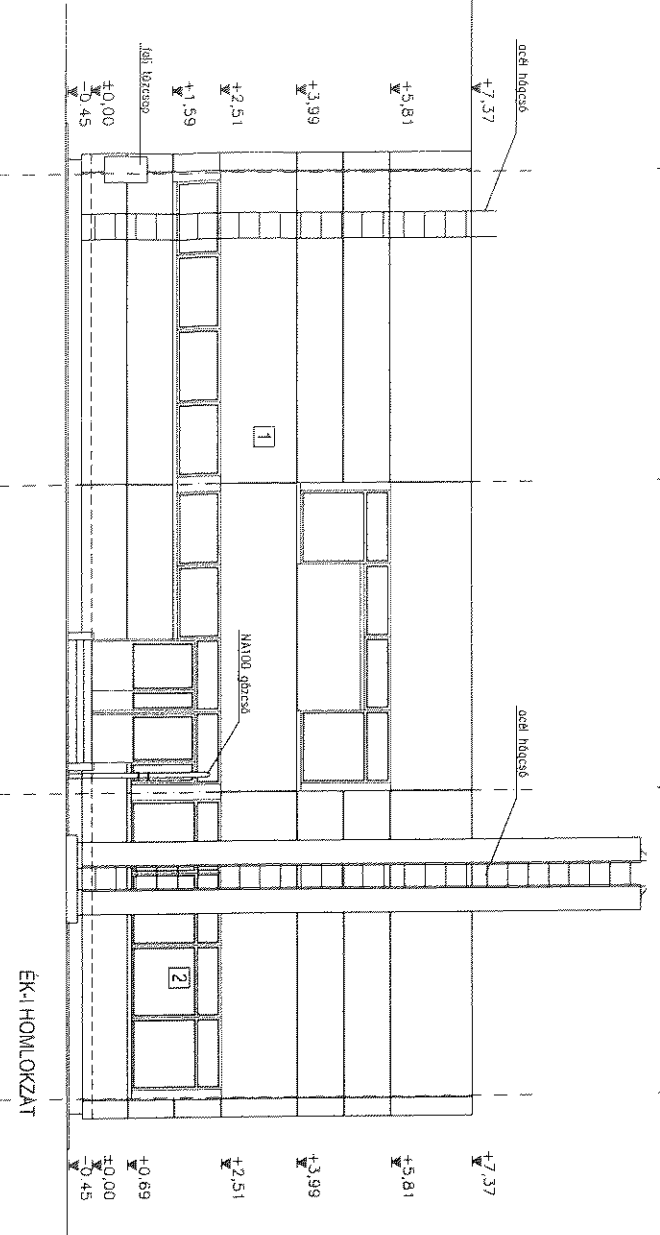

EK-1 HOMLOKZAT

JELMAGYARÁZAT

- 1 beton falpanel
- 2 fa nyílászáró

| | | | |
|--|-------------------------------------|---|--|
| <p>HRSZ:88863/4 TELKEN LÉVŐ ÉPÜLETEK BONTÁSA 1151 Budapest, Károlyi Sándor utca 160.</p> | | | |
| <p>TERVEZŐ FELMÉRÉSI TERV</p> | | | |
| <p>ÉPÍTÉS FŐVÁROSI KÖZTERÜLET-FENNTARTÓ Zrt. 1081 Budapest, Alföldi utca 7.</p> | | | |
| <p>TERVEZŐ Várady Tibor ÉT-01-2297 Uj Épitész Stúdió Kft. 1033 Budapest, Mező utca 14/B Tel./fax: +36-013 E-mail: vanderpolder@design.hu</p> | | <p>FELELŐS ORVOSI TERVEZŐ Várady Tibor ÉT-01-2297 Uj Épitész Stúdió Kft. ÉT-01-2273 ÉPÍTÉSZ TERVEZŐ</p> | |
| <p>OM: 1. SZOCIÁLIS ÉPÜLET HOMLOKZATOK 2.</p> | | <p>MÉRETARÁNY M=1:100</p> | |
| <p>DÁTUM 2014.06.27.</p> | <p>TERVEZÉS UV-2014/09-FK-B</p> | <p>RAJZSZÁM F-04</p> | |

Handwritten marks and initials at the bottom right of the page.

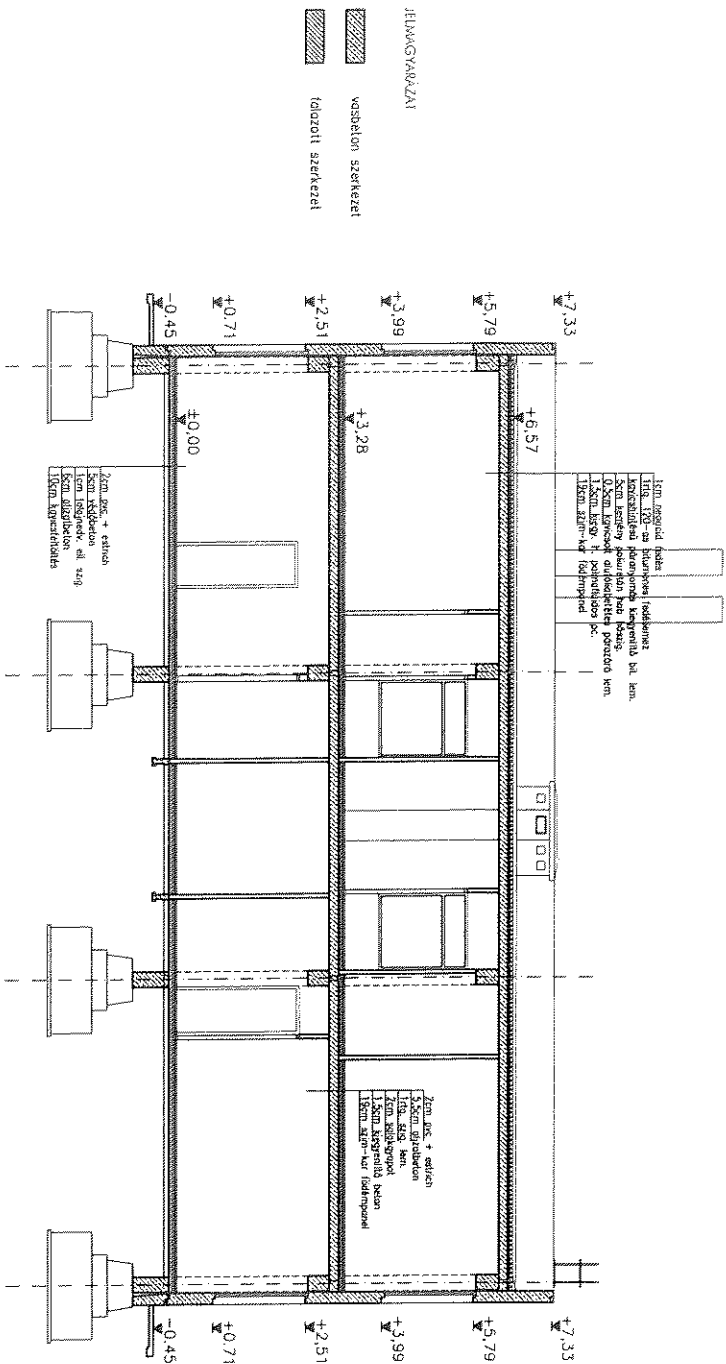

AA-METSZET

HRSZ: 88863/4 TELKEN LÉVŐ ÉPÜLETEK BONTÁSA
 1151 Budapest, Károlyi Sándor utca 160.

FELMÉRÉSI TERV

TERVEZŐ:
 FŐVÁROSI KÖZTERÜLET-FENNTARTÓ Zrt.
 1081 Budapest, Alföldi utca 7.

GAZDÁLK. BEMÉREZ.
 Várady Tibor
 E1-01-2297
 Ugrin László
 E1-01-2273

TERVEZŐ:
 Várady Tibor
 E1-01-2297
 Ugrin László
 E1-01-2273

1. SZOCIÁLIS ÉPÜLET

1. SZOCIÁLIS ÉPÜLET
 METSZET
 M=1:100
 2014.06.27. UV-2014/09-FK-B F-05

04

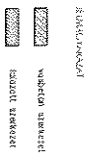
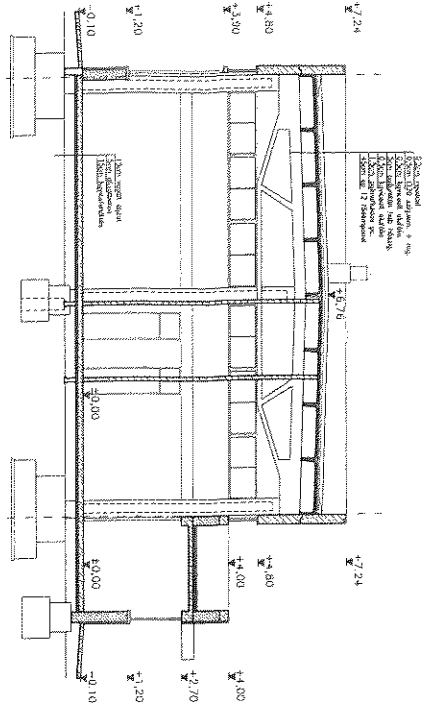
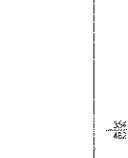
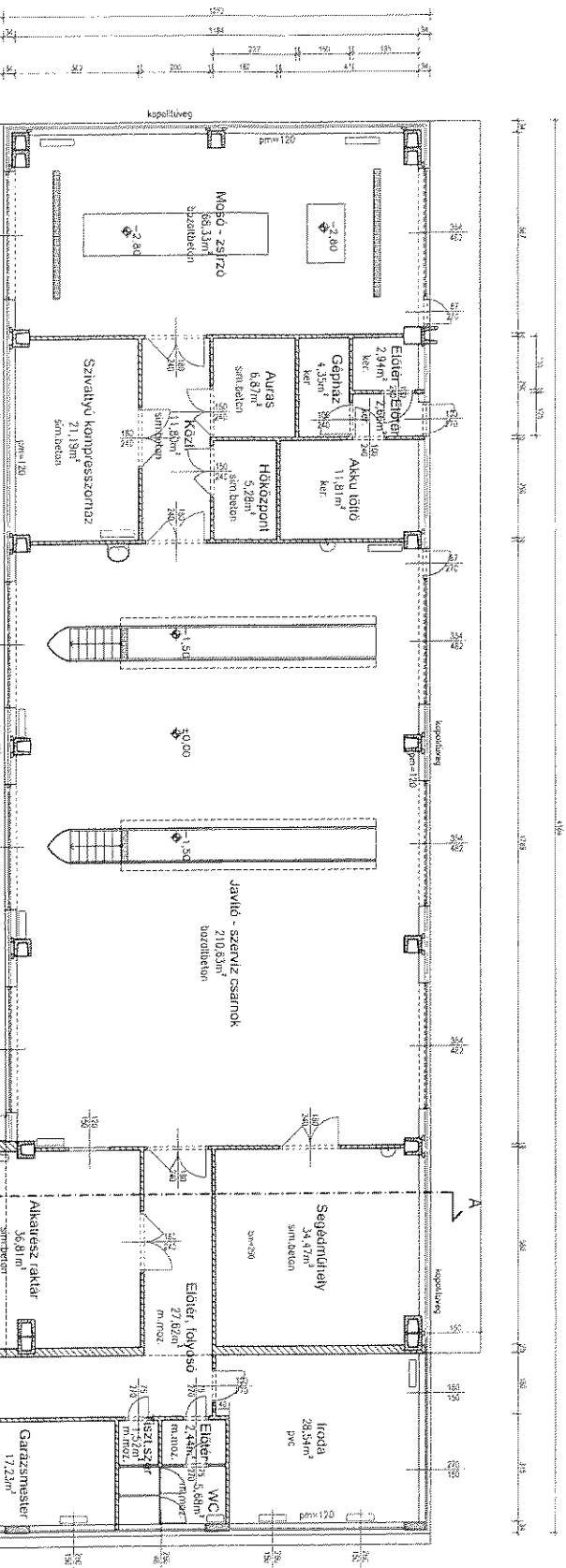

| | |
|---|--|
| HR SZ-88863/4 TELKEN LEVŐ ÉPÜLETEK BONTÁSA 1131 Budapesti Könyv Sándor utca 180 FELMÉRÉSI TERV | |
| PROJEKT FOVÁROSI KÖZTERÜLET-FENNÁRTÓ Zrt 1081 Budapesti Könyv Sándor utca 7 | |
| TERVEZŐ TITUS GÁBOR Várady 1138 Lipót László 61-40-2273 6102 Kiskörös | |
| KÉRDÉSEK 2014.08.27. | |
| ALAPRAJZ MÉRÉSZEK M=1:100 | |
| 2014.08.27. | |

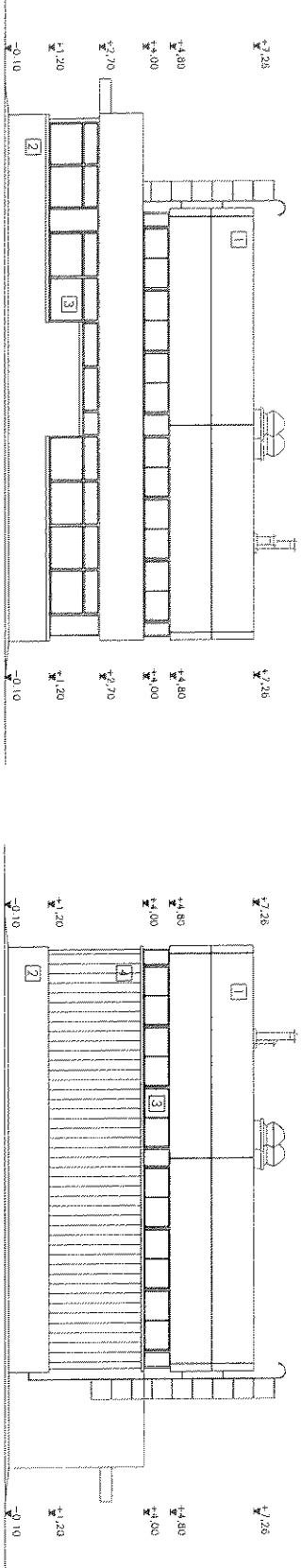

DK-I HOMLOKZAT

ÉNY-I HOMLOKZAT

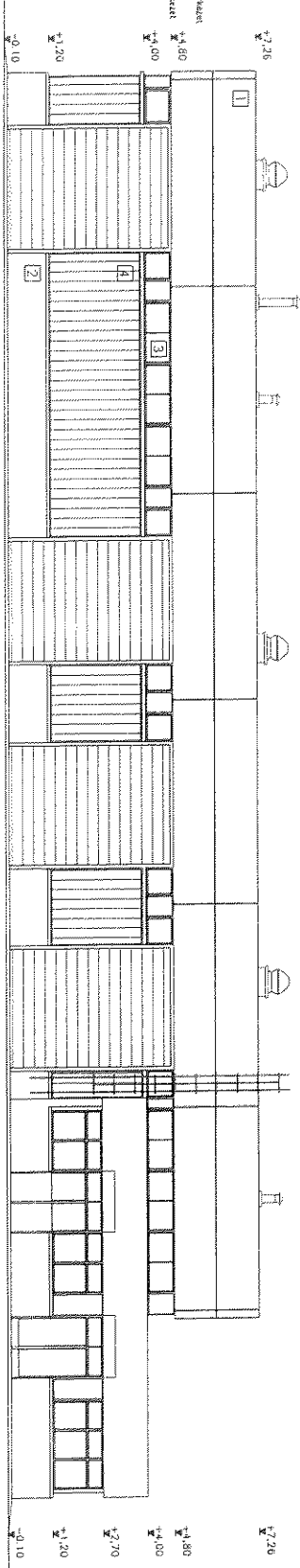

DK-I HOMLOKZAT

DNY-I HOMLOKZAT

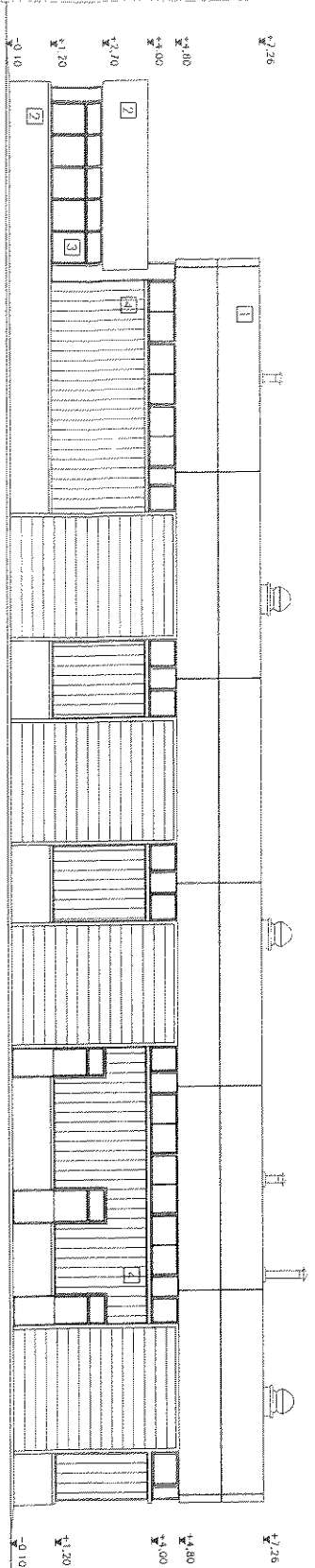

JELMAGYARUJZAT

EKI HOMLOKZAT

- JELMAGYARUJZAT
- 1) műanyagburkolat
 - 2) vialat burkolat
 - 3) szilikonszerű nyílászáró keretrel és üveggel
 - 4) oldalképfeliratos tábla

HRSZ-88863/4 TELKEN LEVO ÉPÜLETEK BONTÁSA
 1151 Budapest, Károlyi Sándor utca 16B.

SZERVIZPÜLET
FELMÉRÉSI TERV

ÁRTERVEZŐ
FŐVÁROSI KÖZTÉRÜLET-FENNTARTÓ Zrt.
 1081 Budapest, Rákóczi út 7.

SZERVIZPÜLET
Z. SZERVIZPÜLET
 1081 Budapest, Rákóczi út 7.

VÁLLALKODÓ
Várady Tibor
 61-01-2292
 Ugrin László
 61-01-2273
 0252 Budapest, Rákóczi út 7.
 Székhely: 1081 Budapest, Rákóczi út 7.

TERVEZŐ
Z. SZERVIZPÜLET
 1081 Budapest, Rákóczi út 7.

2014.06.27. UJV-2014/09-FK-B

Méret: 1:100
F-07

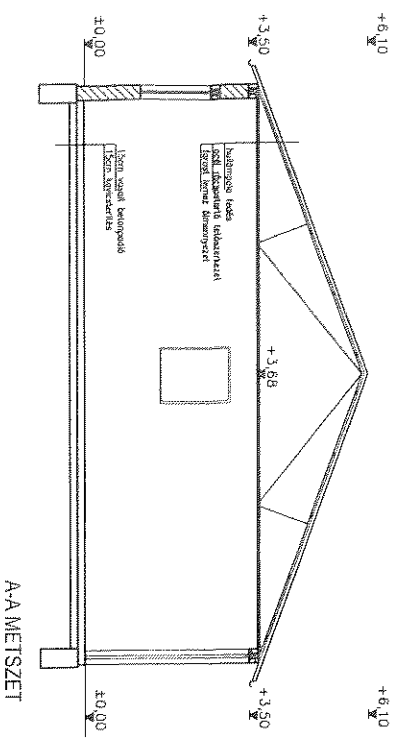
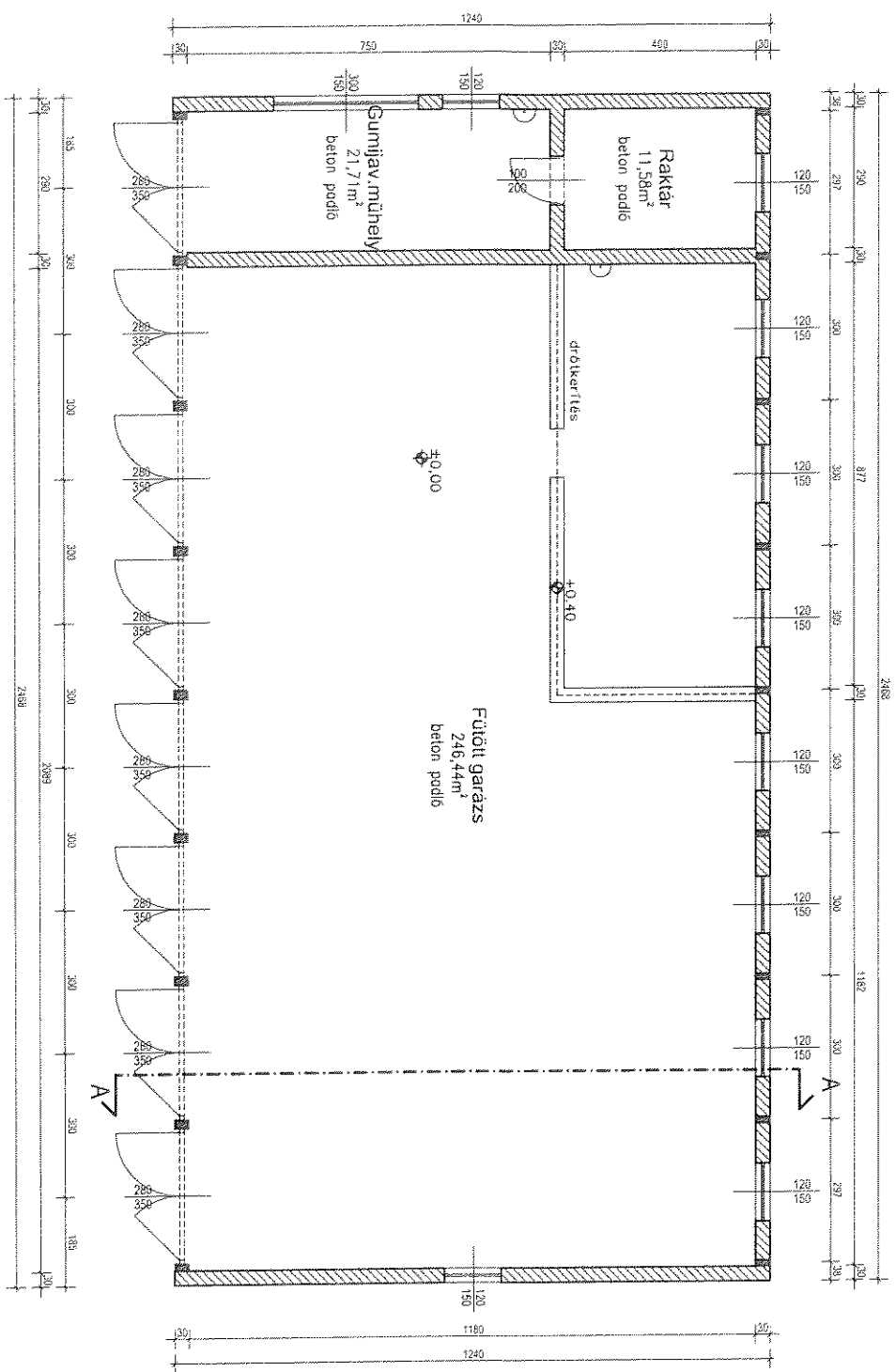

- ALAPANYAGAZATI
- vaspalán szerkezet
 - falazott szerkezet
 - acélszerkezet

- JELMAGYARAZATI
- vaspalán szerkezet
 - falazott szerkezet
 - acélszerkezet



ALAPRAJZ

| | | | |
|---|--------------------------|--|--|
| HRSSZ:88863/4 TELKEN LÉVŐ ÉPÜLETEK BONTÁSA 1151 Budapesti, Karolyi Sándor utca 160. | | | |
| FELMÉRÉSI TERV | | | |
| ÉPÍTŐ: FÓVÁROSI KÖZTERÜLET-FENNTARTÓ Zrt. 1081 Budapest, Alföld utca 7. | | FELTÉRTELŐ TERVEZŐ: Várady Tibor ÉT-01-2297 Ugrin László ÉT-01-2273 69125 BUDAPEST | |
| ÁLLÁSTERV: 3. FÜTÖTT GARÁZS ALAPRAJZ METSZET | | MÉRTEK: M=1:100 | |
| DÁTUM: 2014.06.27. | TERVEZŐ: UV-2014/09-FK-B | SZÁLLÁS: F-08 | |

107

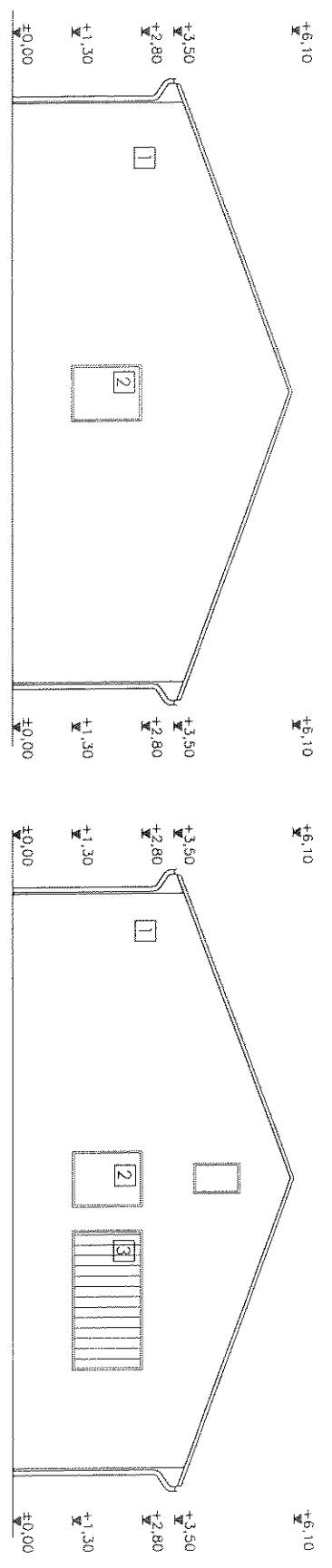

DK-I HOMLOKZAT

ENY-I HOMLOKZAT

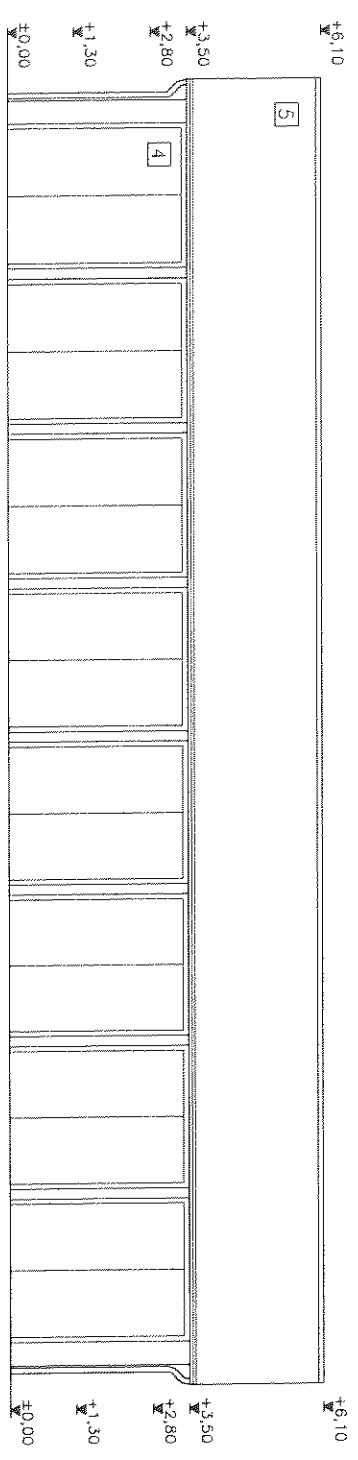

DNY-I HOMLOKZAT

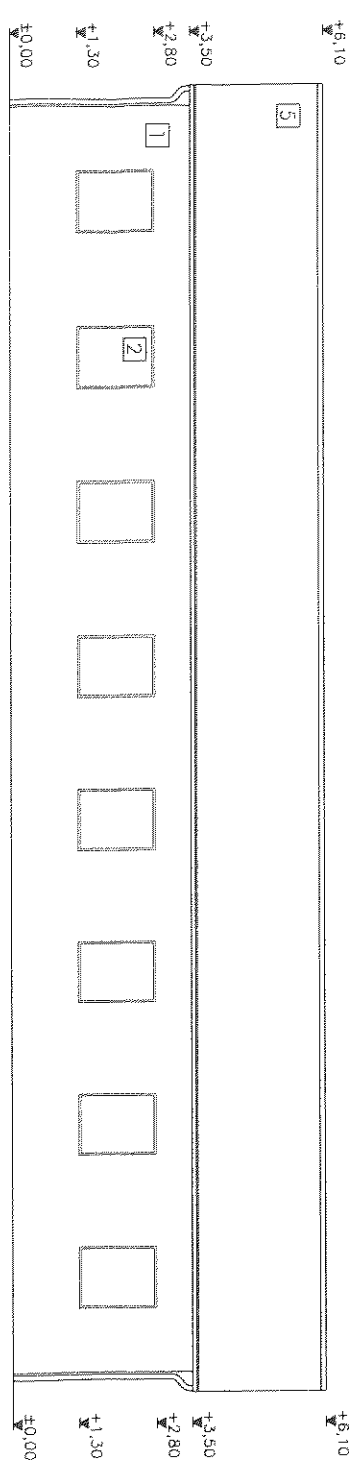

EK-I HOMLOKZAT

- 1 vakolat
- 2 fa nyílászáró
- 3 kopottívveg
- 4 acél garázskapu
- 5 hullimpola tetőfedés

JELMAGYARÁZAT

HRSZ:88863/4 TELKEN LÉVŐ ÉPÜLETEK
BONTÁSA

1151 Budapest, Károlyi Sándor utca 160.

FELMÉRÉSI TERV

FOVÁRSÓI KÖZTERÜLET-FENNTARTÓ Zrt.

1081 Budapest, Alföldi utca 7.

GAZDOK: **WV**
 UY Ernőék, Széna 131
 1033 Budapest, Maros utca 13/B
 CÉGNÉV: WVD-0013
 E-mail: udasz@wvudaszgn.hu

FELELŐS GYÉRTŐ: **IBVÉZ**
 Varady Tibor
 E1-01-2297
 Ugrán László
 E1-01-2273
 IBVÉZ INNYEZŐ

3. FÜTÖTT GARÁZS
HOMLOKZATOK

| | | | | | |
|-----------|-------------|----------|-----------------|----------|------|
| DÁTUM | 2014.06.27. | TÍPUSZÁM | UV-2014/09-FK-B | RAJTSZÁM | F-09 |
| MÉRÉSKÉP: | | M: | 1:100 | | |

WV

69

111

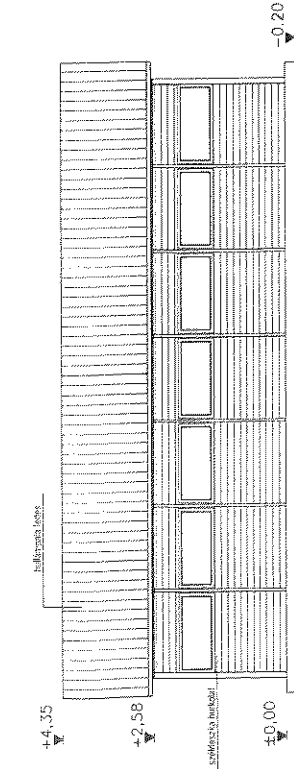

ÉK HOMLOKZAT

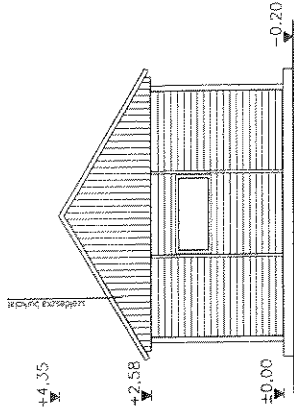

DK HOMLOKZAT

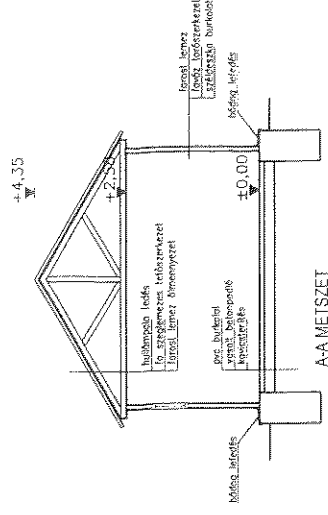

A-A METSZET

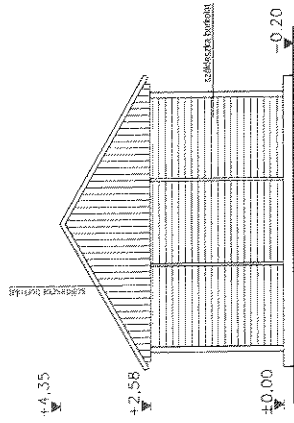

ÉNY HOMLOKZAT

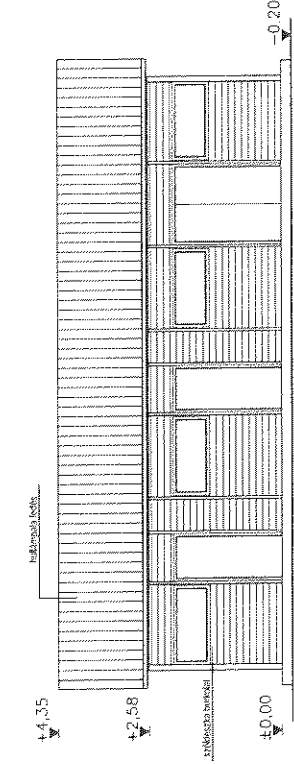

DNY HOMLOKZAT

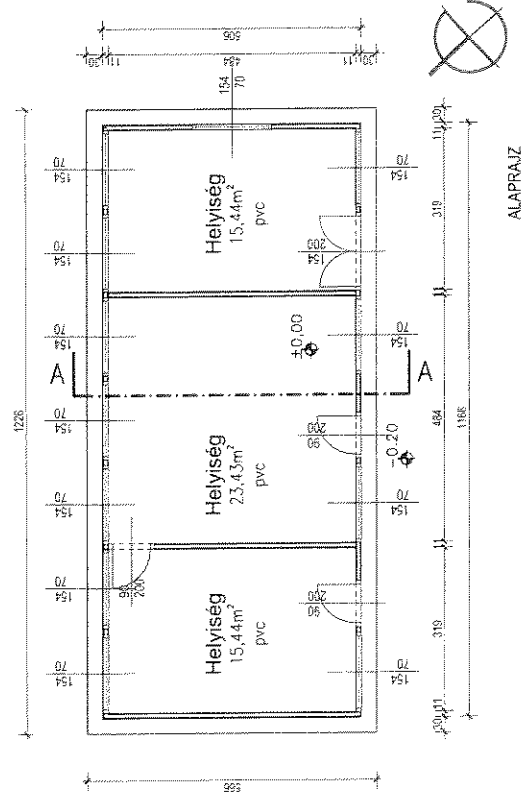

ALAPRAJZ

HRSZ:88863/4 TELKEN LÉVŐ ÉPÜLETEK BONTÁSA
 1151 Budapest, Károlyi Sándor utca 160.
FELMÉRÉSI TERV

ÉPÍTŐ: **FŐVÁROSI KÖZTERÜLET-FENNTARTÓ Zrt.**
 1081 Budapest, Alföldi utca 7.

TERVEZŐ: **DZ**
 Várady Tibor
 E1-01-2297
 Ugrin László
 E1-01-2273
 1033 Budapest, Mózes, utca 14/A
 Tel/fax: 430-0013
 E-mail: uveles@duvudesign.hu

4. FAHÁZ ALAPRAJZ, METSZET, HOMLOKZATOK
 M=1:100
 2014.06.27.
 UV-2014/09-FK-B
F-10

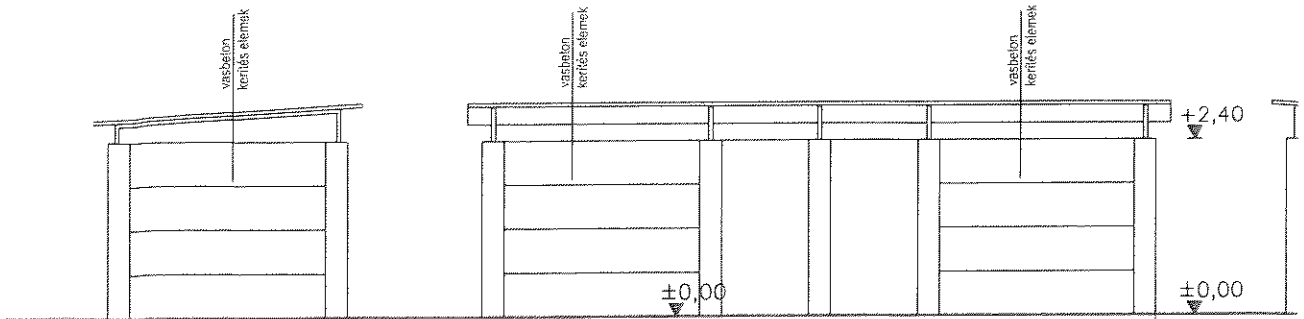

HOMLOKZATOK

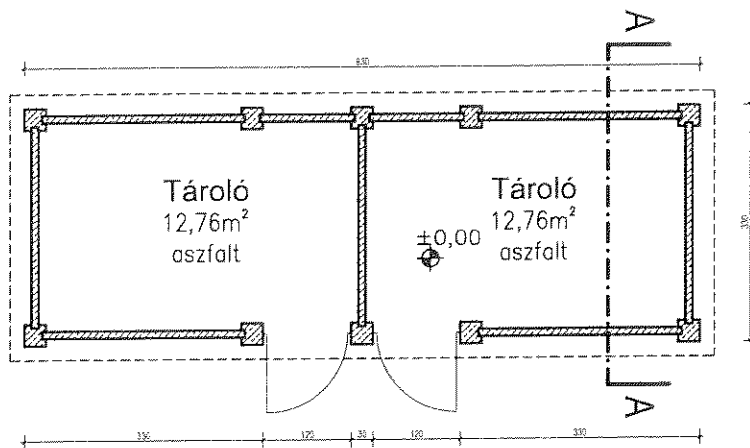
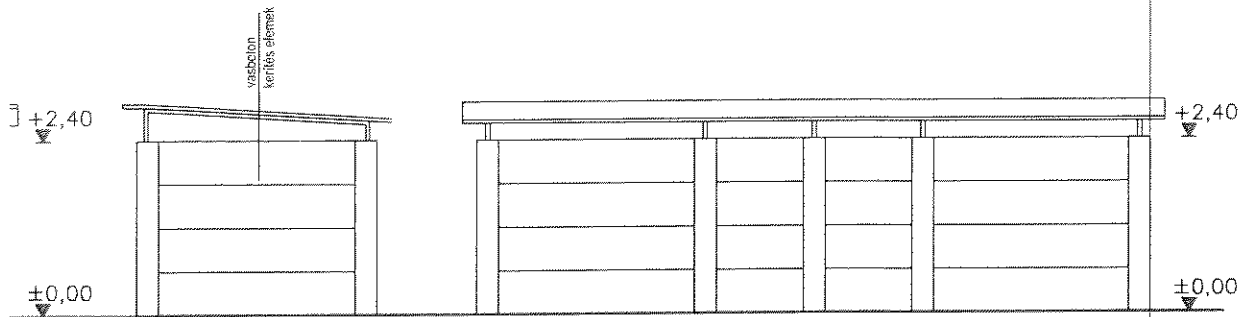

JELMAGYARÁZAT

 vasbeton szerkezet

AI APRA.17

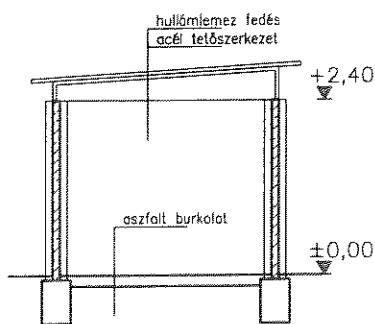

A-A METSZET

HRSZ:88863/4 TELKEN LÉVŐ ÉPÜLETEK
BONTÁSA

1151 Budapest, Károlyi Sándor utca 160.

TERVFAJTA:

FELMÉRÉSI TERV

ÉPÍTETŐ:

FŐVÁROSI KÖZTERÜLET-FENNTARTÓ Zrt.

1081 Budapest, Alföldi utca 7.

GENERAL TERVEZŐ:



UV Építész Stúdió Kft.
1033 Budapest, Mozaik utca 14./b.
Tel/fax: 430-0013
E-mail: uvdesign@uvdesign.hu

FELELŐS ÉPÍTÉSZ TERVEZŐ

Várady Tibor
É1-01-2297
Ugrin László
É1-01-2273

ÉPÍTÉSZ TERVEZŐ:

CIM

5. TÁROLÓ
ALAPRAJZ, METSZET, HOMLOKZATOK

MÉRÉTÁRNY:

M=1:100

DÁTUM:

2014.06.27.

TERVSZÁM:

UV-2014/09-FK-B



RAJZSZÁM

F-11

Handwritten signature

Handwritten initials

JELMAGYARÁZAT

-  vasbeton szerkezet
-  falazott szerkezet

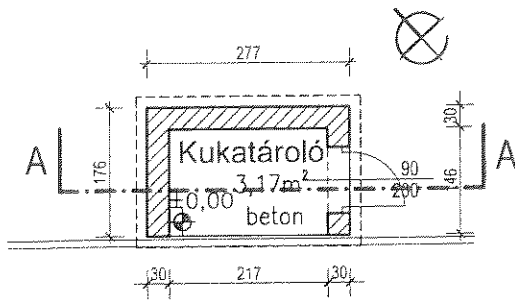

ALAPRAJZ

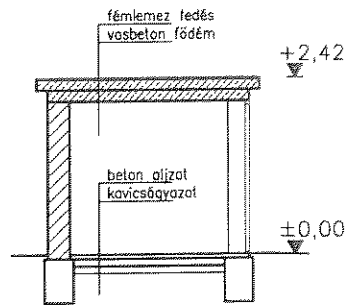

A-A METSZET

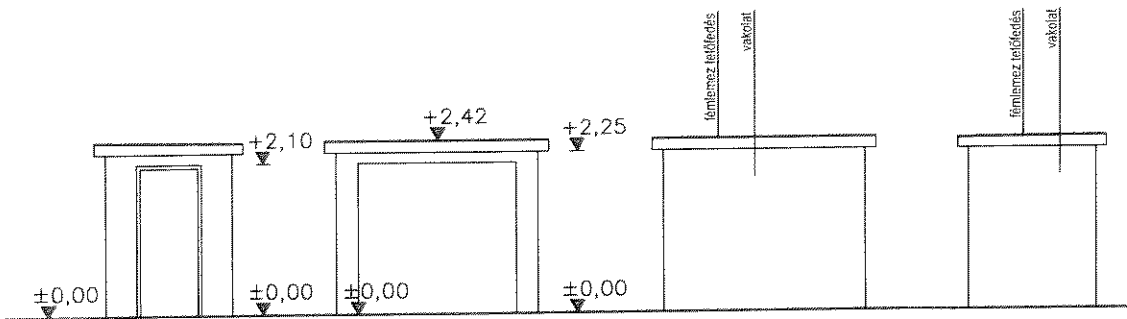

HOMLOKZATOK

| | | |
|--|---|---------------------------------------|
| <p>HRSZ:88863/4 TELKEN LÉVŐ ÉPÜLETEK BONTÁSA</p> <p>1151 Budapest, Károlyi Sándor utca 160.</p> | | |
| <p>TERVFAJTA: FELMÉRÉSI TERV</p> | | |
| <p>ÉPÍTETŐ: FŐVÁROSI KÖZTERÜLET-FENNTARTÓ Zrt. 1081 Budapest, Alföldi utca 7.</p> | | |
| <p>GENERAL TERVEZŐ:</p>  <p>UV Építész Stúdió Kft 1033 Budapest, Mózai utca 14 /b Tel/fax: 430-0013 E-mail: uvdesign@uvdesign.hu</p> | <p>FELELŐS ÉPÍTÉSZ TERVEZŐ</p> <p>Várady Tibor É1-01-2297 Ugrin László É1-01-2273</p> <p>ÉPÍTÉSZ TERVEZŐ:</p> | |
| <p>CIM: 6. KUKATÁROLÓ ALAPRAJZ, METSZET, HOMLOKZATOK</p> | | <p>MÉRETARÁNY: M=1:100</p> |
| <p>DÁTUM: 2014.06.27.</p> | <p>TERVSZÁM: UV-2014/09-FK-B</p> | <p>RAJVSZÁM: F-12</p> |

Handwritten signature

Handwritten initials

25329 számú szerződés 2. melléklet

2013. évi vezérgazdálkodási intézkedés 1. melléklet



FKF

BVK HOLDING TAGJA



TÜVRheinland®

CERT

ISO 9001
ISO 14001

Az FKF Nonprofit Zrt. megbízásából munkát
végző vállalkozók környezetvédelmi
kötelezettségei

OKTATÁSI SEGÉDANYAG

2013 március

1 / 1

Handwritten signature

Handwritten initials

1.1. ELŐÍRÁS CÉLJA, HATÁLYA

A környezetvédelmi szabályozás célja, hogy az FKF Nonprofit Zrt. megbízásából munkát végző vállalkozók (továbbiakban: Vállalkozó) szerződés szerinti tevékenysége (továbbiakban: tevékenység) a Társaság integrált minőség- és környezetközpontú irányítási rendszerének előírásaival összhangban történjen.

A szabályozás vonatkozik mindazon Vállalkozókra, azok alkalmazottaira, alvállalkozóira, megbízottjaira, akik az FKF Nonprofit Zrt. számára munkát végeznek.

A Vállalkozó és valamennyi, a tevékenységbe bevont alkalmazott, alvállalkozó egyénileg is felelősséggel tartozik tevékenysége környezetre gyakorolt hatásaiért.

1.2. EGYÜTTMŰKÖDÉSI KÖTELEZETTSÉG

A Vállalkozó a tevékenység végzése során köteles a környezet védelme érdekében az FKF Nonprofit Zrt. környezetvédelmi szabályait betartani, környezetvédelmi szakembereivel együttműködni.

A Zrt. Környezetgazdálkodási és minőségügyi osztálya és a telephelyi KIR megbízott a tevékenység végzése folyamán ellenőrizheti a környezetvédelmi szabályok betartását, felhívhatja a Vállalkozó figyelmét az esetleges szabálytalanságokra, felszólíthatja azok megszüntetésére. A Vállalkozó köteles a Zrt. környezetvédelmi szakemberei által írásban megjelölt szabálytalanságokat megszüntetni.

2. AZ FKF NONPROFIT ZRT. VÁLLALKOZÓRA VONATKOZÓ KÖRNYEZETVÉDELMI ELŐÍRÁSAI

Az FKF Nonprofit Zrt. vállalkozókra vonatkozó környezetvédelmi előírásai a hatályos környezetvédelmi jogszabályoknak, az MSZ EN ISO 14001: 2005, valamint az FKF Nonprofit Zrt. Környezetközpontú Irányítási Rendszerének dokumentumainak (KIR Kézikönyv, környezeti eljárások) megfelelően készült.

2.1. Általános környezetvédelmi szabályok

A Vállalkozónak tevékenységét a környezet védelmének általános szabályairól szóló 1995. évi LIII. törvénynek megfelelően kell végeznie. Tilos környezetkárosítással járó tevékenységet folytatnia, köteles gondoskodni a tevékenysége által bekövetkezett környezetkárosodás megszüntetéséről, a károsodott környezet helyreállításáról.

2.2. A környezeti elemek védelmével kapcsolatos szabályok

2.2.1. A föld védelmével kapcsolatos szabályok

A föld felszínén vagy a földben olyan tevékenységek folytathatók, csak olyan anyagok helyezhetők el, amelyek a föld mennyiségét, minőségét, folyamatait, a környezeti elemeket nem szennyezik, nem károsítják.

Tilos a Vállalkozónak a talajba bármilyen szilárd, illetve folyékony hulladék juttatása. Gondoskodnia kell arról, hogy a tevékenység végzése során felhasznált környezetre veszélyes anyagok (pl. olajszármazékok, kenőanyagok, üzemanyagok, festékek, hígítók, tisztítószerek stb.) a talajt ne szennyezzék.

A munkafolyamatokat úgy kell végezni, hogy a perkolált területek ne rongálórtjanak. A földmunkák megkezdése előtt gondoskodni kell a termőréteg letermeléséről és a későbbiekben termőtalajkénti felhasználásáról.

2.2.2. A víz védelmével kapcsolatos szabályok

A munkafolyamatokat a takarékos vízhasználat elve alapján kell meghatározni és végezni.

A Vállalkozónak tilos a munkavégzés során bármilyen veszélyes anyagot és készítményt a szennyvízcsatornába engedni. A tevékenység során keletkező veszélyes és nem veszélyes hulladékok gyűjtését oly módon kell megoldani, hogy szétszóródással, vagy csapadékkal történő kimosódással veszélyes anyagok ne kerülhessenek a felszíni vagy felszín alatti vízbe.

A telephelyre, ill. munkaterületre csak olyan személy- és teherszállító jármű léphet be, amelyből megfelelő műszaki állapota következtében - olajcsöpögés nem tapasztalható

A Vállalkozónak tevékenysége során be kell tartania a felszíni vizek minősége védelmének szabályairól szóló 220/2004. (VII.21.) Korm. rendelet és a felszín alatti vizek védelméről szóló 119/2004. (VII.21.) Korm. rendeletben foglaltakat

3.2.3. A levegő védelmével kapcsolatos előírások

A Vállalkozónak tevékenysége végzése során, valamint a különböző alap- és segédanyagok használatánál törekedni kell arra, hogy a légszennyező anyagok kibocsátása a lehető legkisebb mértékű legyen

Tilos a környezeti levegő olyan mértékű terhelése, amely légszennyezést, vagy határértéken felüli légszennyezettséget okoz, valamint a környezeti levegő bűzzel való terhelése. Tilos bármilyen hulladékot szabad téren égetni.

Telephelyre a Vállalkozó csak olyan személy- és teherszállító járművel léphet be, amely érvényes igazolólappal rendelkezik a gépjármű környezetvédelmi felülvizsgálatáról („zöld kártya”).

Hulladék, ill. áruszállítás esetén a Vállalkozó megfelelő intézkedés megtételével (takarás, csomagolás stb.), köteles gondoskodni arról, hogy a szállított anyag levegőterhelést ne okozzon.

A levegőtisztaság védelme érdekében a Vállalkozónak be kell tartania a levegő védelmének egyes szabályairól szóló 308/2010. (XII. 23.) Korm. rendelet előírásait.

3.2.4. Hulladékgazdálkodás

A Vállalkozónak minden tevékenységét a hulladékról szóló 2012. évi CLXXXV. törvény és vonatkozó rendeletei előírásainak megfelelően kell végeznie.

Tevékenységeit, úgy kell megterveznie és végeznie, hogy a keletkező hulladék és veszélyes hulladék

- mennyisége, (illetve veszélyessége) a lehető legkisebb legyen,
- hasznosítását minél nagyobb mértékben segítse elő,
- keletkezésének kezelésének ellenőrzése és mennyiségének meghatározása biztosított legyen,
- kezelése a munka-egészségügyi és munkabiztonsági szabályok művelői-találkozó riadósával történjen

A Vállalkozónak gondoskodnia kell a tevékenysége során képződő hulladékok környezetvédelmi előírásoknak megfelelő gyűjtéséről (közvetlenül a keletkezés helyén, munkahelyi gyűjtőhelyen, a környezet szennyezését kizáró edényzetben), valamint ártalmatlanításáról (elszállításáról).

Veszélyes hulladék a munkavégzés helyén a tevékenység zavartalan végzését nem akadályozó mennyiségben legfeljebb 1 évig gyűjthető.

A Vállalkozó köteles megakadályozni, hogy tevékenysége végzése során a hulladék a talajba, a felszíni, a felszín alatti vizekbe, a levegőbe jutva szennyezze vagy károsítsa a környezetet

A tevékenység befejeztével a Környezetgazdálkodási és minőségügyi osztálynak át kell adni a keletkezett hulladékokról, valamint az elszállításukról szóló, vonatkozó jogszabályok (a veszélyes hulladékkal kapcsolatos tevékenységek végzésének feltételeiről szóló mindenkor hatályos jogszabály és a hulladékkal kapcsolatos nyilvántartási és adatszolgáltatási kötelezettségekről szóló 440/2012. (XII. 29.) Korm. rendelet) által előírt dokumentációt

7.2.1. Veszélyes anyagok és készítmények

A Vállalkozónak tevékenységét a kémiai biztonságról szóló 2000. évi XXV. törvény, valamint kapcsolódó rendeleteiben (kiemelten a veszélyes anyagokkal és a veszélyes készítményekkel kapcsolatos egyes eljárások, ill. tevékenységek részletes szabályairól szóló 44/2000. (XII.27.) EüM. rendelet, a 25/2000. (IX.30.) EüM - SzCsM együttes rendelet a munkahelyek kémiai biztonságáról) foglalt előírásoknak megfelelően kell végeznie

A Vállalkozónak a veszélyes anyag, ill. készítmény felhasználásának a megkezdése előtt a tevékenységhez az azonos célra alkalmas anyagok közül a kevésbé veszélyes anyagot kell kiválasztani, tekintettel az elévült kockázatbecslésre és a kapcsolódó költség-haszonelemzésre.

Tevékenységét megkezdeni csak Magyarországon, igazolhatóan jogszabályi előírások alapján regisztrált veszélyes anyaggal vagy készítménnyel lehet.

Bármely veszélyes anyaggal készítménnyel tevékenység csak akkor végezhető, ha a veszélyes anyag illetve készítmény szabályszerűen elkészíteti biztonsági adattalapja a Vállalkozó rendelkezésére áll és a felhasználási munkahelyen elérhető, illetve tevékenység végzése bejelentésre került az ÁNTSZ-hez

A veszélyes anyagok, ill. készítmények felhasználására, tárolására, a keletkező hulladékok gyűjtésére vonatkozó előírások betartása a Vállalkozó minden potenciálisan érintett munkavállalójának, alvállalkozójának kötelezettsége.

A tárolás és felhasználás során a Vállalkozónak biztosítani kell, hogy a veszélyes anyag, illetve veszélyes készítmény a biztonságot, az egészséget, illetve testi épséget ne veszélyeztesse, illetőleg a környezetet ne szennyezhesse, károsíthassa.

7.2.6 A környezetre káros zaj és rezgés elleni védelemmel kapcsolatos előírások

A Vállalkozó köteles tevékenységét úgy végezni, hogy azzal a telephelyre jogszabályilag, vagy hatósági határozatban előírt zajkibocsátási határértéket ne lépje túl. Amennyiben határérték túllépés várható, pl. hosszan tartó, nagy zajterheléssel járó építési munkák esetén, a Vállalkozó köteles ideiglenes határérték túllépési engedélyt kérni az illetékes környezetvédelmi hatóságtól.

A tevékenységét a környezeti zaj és rezgés elleni védelem egyes szabályairól szóló 284/2007 (X.29.) Korm. rendelet előírásainak betartásával kell végezni. A Vállalkozó által működtetett kültéri berendezéseknek teljesíteniük kell, az egyes kültéri berendezések zajkibocsátási követelményeiről és megfelelőségük tanúsításáról szóló 140/2001. (VIII.8.) Korm. rendeletben foglaltakat.

7.2.7 Az épített környezet védelme

Az épített környezet védelme kiterjed a településekre, az egyedi építményekre és műszaki létesítményekre.

A Vállalkozónak tevékenységét az épített környezet alakításáról és védelméről szóló 1997. évi LXXVIII. törvény, valamint a kulturális örökség védelméről szóló 2001. évi LXIV. törvény előírásainak megfelelően kell végeznie.

JOGI ÉS BÁRÁNYI FELELŐSÉG

Ha a Vállalkozó tevékenységével a környezetet szennyezi károsítja, illetve tevékenységét a környezetvédelmi előírások megszegésével folytatja, a környezet védelmének általános szabályairól szóló 1995. évi LIII. törvényben és külön (büntetőjogi, polgári jogi, államigazgatási jogi, stb.) jogszabályokban meghatározott kártérítési felelősséggel tartozik az FKF Nonprofit Zrt. felé.

Ke
Jurga

021
M.

Munkabiztonsági, tűzvédelmi és környezetvédelmi nyilatkozat

Cég neve:

Szerződés tárgya:

Szerződéskötés időpontja:

Alulírott, (felelős vezető neve és beosztása) igazolom, hogy valamennyi munkavállalónk és alvállalkozónk a megbízási területre vonatkozó speciális munkavédelmi, tűzvédelmi szabályokat, valamint „Az FKF Nonprofit Zrt. megbízásából munkát végző vállalkozók környezetvédelmi kötelezettségei” c. oktatási segédanyag alapján környezetvédelmi oktatásban részesült.

Nyilatkozom, hogy a szerződésben rögzített munkavégzés ideje alatt a tevékenység valamennyi munkavédelmi, tűzvédelmi és környezetvédelmi következményeiért felelősséggel tartozom.

Budapest,

VÁRÉPKER KFT
1037 Bp., Aranypatak út 58.
Tel./Fax: 453-2594
Adósz.: 12017340-2-41
OTP: 11701004-20195050

.....
aláírás, pecsét

[Handwritten signature]

[Handwritten signature]

[Handwritten initials]

QBE Insurance (Europe) Limited Magyarországi Fióktelepe
1143 Budapest, Stefánia ut 51
tel 06-1-460-1400
fax 06-1-460-1499
Vezérigazgatóság
Broker Collion Kft

Adószám: 22548997-4-42
Szj 660310
CITIBANK 10800007-77962045

BIZTOSÍTÁSI KÖTVÉNY

Kötvényszám: 126 0000111

Jelen biztosítási kötvény értelmében a QBE Insurance (Europe) Limited Magyarországi Fióktelepe vállalja, hogy az esedékes biztosítási díj megfizetése ellenében biztosítási fedezetet nyújt a Biztosítottnak a felmerült károk, és egyéb azzal összefüggő költségek vonatkozásában, az alábbiakban részletezett adatoknak és a megjelölt biztosítási feltételeknek megfelelően.

SZERZŐDŐ NEVE: Várépkér Kft.
SZERZŐDŐ CÍME: 1037 Budapest, Aranypatak u. 58.

BIZTOSÍTOTT NEVE: Várépkér Kft.
BIZTOSÍTOTT CÍME: 1037 Budapest, Aranypatak u. 58.

BIZTOSÍTOTT TEVÉKENYSÉGE: építési szakipar (kőműves, villanszerelés, vízszelzés, burkolás)

KOCKÁZATVISELÉS KEZDETE: 2014. január 01. 0.00 óra

KOCKÁZATVISELÉS LEJÁRTA: határozatlan

BIZTOSÍTÁSI ÉVFORDULÓ: minden év január 01.

BIZTOSÍTÁS RENDSZERE: limitált

DÍJFIZETÉS MÓDJA: banki átutalás

DÍJFIZETÉSI ÜTEM: negyedéves

KOMBINÁLT FELELŐSSÉGBIZTOSÍTÁS

Biztosított kockázatok:

1 Általános és szolgáltatói felelősségbiztosítások,

Feltételek /Módozati jelzőkód/:

1 GSZK Kombinált felelősségbiztosítási feltételek /GSZK - 001 - 2013/

Területi hatály: Magyarország

Díjszámítás alapja (éves forgalom): 200.000 eFt

| | | |
|---|---------|---------|
| Kártérítési limit (kombináltan): | eFt/kár | eFt/év |
| | 20.000 | 100.000 |

Díjtétel: 1.10 ‰

| | |
|--|-------------------|
| Önrészesedés (/kár, levonásos): | Éves díj : |
| 10 % , de min. 50.000 Ft | 220.000 Ft |

TELJES BIZTOSÍTÁS ÉVES DÍJA: 220.000 Ft

Záradékok:

- Általános Kizárás (1.sz.melléklet, 3 oldal).
Módozati jelzőkód: ÁLTKIZ - 001 - 2009
- A biztosítási összegek ÁFÁ-t nem tartalmaznak !
- Kárrendezési dokumentumok záradéka (MJK: KÁRDOK 001-2010)
- az ATLASZ Vagyon - És Balesetbiztosítási Általános Szabályzat (MJK: VBÁSZ - 001 - 2008),

Budapest, 2013. december 17.

 QBE Insurance (Europe) Limited
Magyarországi Fióktelepe
1143 Budapest, Stefánia út 51.

QBE Insurance (Europe) Limited
Magyarországi Fióktelepe

QBE

QBE Insurance (Europe) Limited Magyarországi Fióktelepe
1143 Budapest, Stefánia út 51
tel :06-1-460-1400
fax :06-1-460-1499
Vezérigazgatóság
Bróker: Collion Kft.

Adószám: 22548997-4-42
SzJ: 660310
CITIBANK: 10800007-77962045

FEDEZETET IGAZOLÓ DOKUMENTUM (KÖTVÉNY)

Kötvényszám: 126 0000111

Jelen biztosítási kötvény értelmében a QBE Insurance (Europe) Limited Magyarországi Fióktelepe vállalja, hogy az esedékes biztosítási díj megfizetése ellenében biztosítási fedezetet nyújt a Biztosítottnak a felmerült károk, és egyéb azzal összefüggő költségek vonatkozásában, az alábbiakban részletezett adatoknak és a megjelölt biztosítási feltételeknek megfelelően.

SZERZŐDŐ NEVE: Várépkér Kft.
SZERZŐDŐ CÍME: 1037 Budapest, Aranypatak u. 58.

BIZTOSÍTOTT NEVE: Várépkér Kft.
BIZTOSÍTOTT CÍME: 1037 Budapest, Aranypatak u. 58.

BIZTOSÍTOTT TEVÉKENYSÉGE: építési szakipar (kőműves, villanyszerelés, vízszelzés, burkolás)

KOCKÁZATVISELÉS KEZDETE: 2014. január 01. 0:00 óra

MÓDOSÍTÁS KEDZETE: 2014. június 17.

KOCKÁZATVISELÉS LEJÁRTA: határozatlan

BIZTOSÍTÁSI ÉVFORDULÓ: minden év január 01.

BIZTOSÍTÁS RENDSZERE: limitált

DÍJFIZETÉS MÓDJA: banki átutalás

DÍJFIZETÉSI ÜTEM: negyedéves

KOMBINÁLT FELELŐSSÉGBIZTOSÍTÁS

Biztosított kockázatok:

I Általános és szolgáltatói felelősségbiztosítások.

Feltételek /Módozati jelzőkód/:

I GSZK Kombinált felelősségbiztosítási feltételek /GSZK - 001 - 2013/

Záradék:

A biztosítás fedezi a szolgáltatás közvetlen teljesítésével és tárgyával kapcsolatos felelősségi körre vonatkozóan a véletlen, váratlan, balesetszerűen bekövetkező károkat
Kártérítési limi: 10 000 eFt/kár és 20 000 eFt/év

Területi hatály: Magyarország

Díjszámítás alapja (éves forgalom): 200.000 eFt

| | | |
|---|---------|---------|
| Kártérítési limit (kombináltan): | eFt/kár | eFt/év |
| | 20.000 | 100.000 |

Díjtétel: 1,10 ‰

QBE Insurance (Europe) Limited Magyarországi Fióktelepe
1143 Budapest, Stefánia út 51. • Tel.: (1) 460 1400 • Fax: (1) 460 1499
e-mail: info@hu.qbe.com

Önrészesedés (/kár, levonásos):

10 % , de min. 50.000 Ft

Éves díj :

220.000 Ft

TELJES BIZTOSÍTÁS ÉVES DÍJA: 220.000 Ft

Záradékok:

- Általános Kizárás (1.sz.melléklet, 3 oldal).
Módozati jelzőkód: ÁLTKIZ - 001 - 2009
- A biztosítási összegek ÁFÁ-t nem tartalmaznak !
- Kárrendezési dokumentumok záradéka (MJK: KÁRDOK 001-2010)
- az ATLASZ Vagyon - És Balesetbiztosítási Általános Szabályzat (MJK: VBÁSZ - 001 - 2008).

Budapest. 2014. június 23.

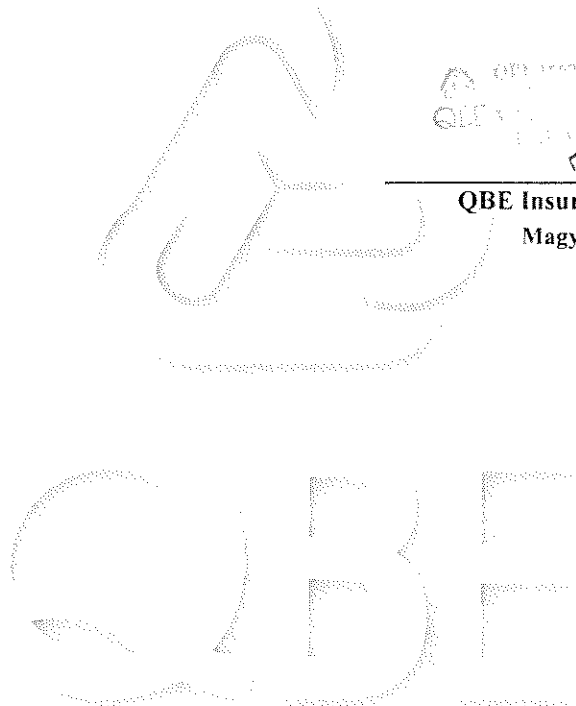

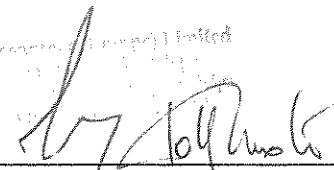
QBE Insurance (Europe) Limited
Magyarországi Fióktelepe