

## SZÁLLÍTÁSI KERETSZERZŐDÉS

Szerződés nyilvántartási szám: 27985

amely létrejött egyrészről a:

**Fővárosi Közterület-fenntartó Zártkörűen Működő Nonprofit Részvénytársaság**

Székhely: 1081 Budapest, Alföldi u. 7.  
 Cégjegyzékszám: 01-10-043157  
 Adóigazgatási szám: 12166602-2-44  
 Pénzforgalmi jelzőszám: 10102093-05086900-05000005  
 Képviseli: Nagy László műszaki vezérigazgató-helyettes  
 Dr. Szilágyi Demeter beszerzési igazgató

mint megrendelő (a továbbiakban: **Megrendelő**),

másrészről az:

**Semicont '06 Kft.**

Székhely: 2600 Vác, Szent László út 23.  
 Cégjegyzékszám: 13-09-118036  
 Adóigazgatási szám: 14207884-2-13  
 Pénzforgalmi jelzőszám: 11742104-20054128-00000000  
 Képviseli: Tulák-Kovács Rita ügyvezető

mint Szállító (a továbbiakban: **Szállító**)

– a továbbiakban együttesen: **Felek** – között alulírott helyen és időpontban az alábbi feltételek szerint.

**ELŐZMÉNYEK**

Megrendelő, mint Ajánlatkérő közbeszerzési eljárást indított „**K1675 - Különféle új, műanyag és fém hulladékgyűjtő tartályok beszerzése és szállítása**” tárgyában.

Jelen szerződés a Megrendelő 2016/S 151-273026 számú, az Európai Unió Hivatalos Lapjában 2016.08.06-án közzétett ajánlati felhívása és Szállító részére rendelkezésre bocsátott ajánlatkérési dokumentációja, Szállító 2016.11.18-án kelt ajánlata alapján készült a K1675 számú közbeszerzési eljárásra vonatkozóan.

A közbeszerzési eljárás eredményéről a tájékoztatást Megrendelő 2017.01.31-én küldte meg Szállítónak.

A közbeszerzésekről szóló 2015. évi CXLI. törvény (a továbbiakban Kbt.) szerinti eljárás során keletkezett iratokat úgy kell tekinteni, mint amelyek a jelen Szerződés részeit képezik, azzal együtt olvasandók és értelmezendők, különös tekintettel az alábbi dokumentumokra:

- Megrendelő által kiírt közbeszerzési eljárás ajánlati felhívása a Közbeszerzési műszaki leírás,
- Szállító nyertes ajánlata.

Az említett dokumentumok tartalma Felek számára ismert akkor is, ha azok fizikailag nem kerülnek csatolásra a szerződés törzsszövegéhez. A fenti dokumentumok közötti, ugyanazon kérdésre vonatkozó bármely eltérés, ellentmondás, értelmezési nehézség esetén a dokumentumok hierarchiája a következő: jelen szerződés Szállító által az ajánlattételkor elfogadott szövege, értelemszerűen kiegészítve a Szállító nyertes ajánlatában foglaltakkal; Szállító nyertes ajánlata, az ajánlati felhívás és a közbeszerzési műszaki leírás. Amennyiben a szerződés végleges szövege és Szállító nyertes ajánlata között ellentmondás van, úgy Szállító nyertes ajánlatában foglaltak az irányadók.

Az eljárás dokumentumaiban foglalt feltételek Szállítóra nézve kötelező érvényűek a szerződés időtartama alatt.

Handwritten signatures and initials in blue ink, including a large signature and several smaller initials.

## 1. A szerződés tárgya:

1.1. Megrendelő megrendeli, Szállító pedig elvállalja Megrendelő részére a

III. rész: új, 110 literes műanyag hulladékgyűjtő tartály

a jelen szerződés 1. számú mellékletében – Műszaki leírás - részletesen felsoroltak és leírtak szerint **beszerezését és szállítását**.

## 2. A szerződés értéke:

2.1. A szerződés keretösszege:

III. rész: új, 110 literes műanyag hulladékgyűjtő tartály: nettó 131 200 000,- Ft -30%

2.2. A termék nettó egységára:

III. rész: új, 110 literes műanyag hulladékgyűjtő tartály: nettó 6.400,- Ft/db

Felek a fent meghatározott nettó egységárakat 2018. 03. 10-ig fix áraknak tekintik, melyektől eltérő számlázást Megrendelő nem fogad el.

Ezt követően a szerződéses árak március 10. napjától *emelkedhetnek* abban az esetben, ha a KSH által hivatalosan közzétett, az előző évre vonatkozó éves fogyasztói árindex mértéke az 5 %-ot meghaladja. Az áremelés maximális mértéke a KSH által évente hivatalosan közzétett éves fogyasztói árindex változása. Amennyiben március 10. nem munkanap, akkor az áremelés kezdete a március 10. napját követő első munkanap. Ezen időpontig Szállító a termékek árazásának aktualizálást köteles elvégezni, és írásban átadni/megküldeni a Megrendelőnek.

Ennek hiányában – az árazás aktualizálásának elkészültéig – a régi (előző évi) árak alkalmazásával lehet csak számlát kibocsátani, illetve a Megrendelő csak ilyen számlákat fogad be.

2.3. A nettó egységár magában foglalja a szerződés szerű és hibátlan teljesítéshez szükséges valamennyi munka,- anyag,- és egyéb költséget, a szállítás, raktározási és a csomagolás költségét, hatósági engedélyek díját, valamint az esetleges vámköltséget, kivéve az általános forgalmi adót.

## 3. A szerződés teljesítésének határideje:

Jelen szerződés alapján Szállító a szerződés aláírásától számított 30 hónapig, azaz 2019. augusztus 13-ig, illetve amennyiben az előbb következik be, a keretösszeg kimerüléséig köteles teljesítésre.

Megrendelő az utolsó megrendelését arra tekintettel köteles kiadni, hogy az abban foglalt szállítási feladatot jelen szerződés teljesítési véghatáridejéig teljesíteni lehessen.

Felek rögzítik, hogy a Megrendelőt megillető, a jelen szerződésből fakadó egyes igények jellegüknél fogva (pl.: jótálláson, szavatossági helytálláson, kártérítési felelősségen alapuló kötelezettségek időtartama) ezen időponton túlnyúlhatnak.

## 4. A teljesítés helye:

A szerződés tárgyaként meghatározott terméket egyedi megrendelések alapján a Fővárosi Közterület-fenntartó Zártkörűen Működő Nonprofit Részvénytársaság Budapest közigazgatási határán belül található – az egyedi megrendelésben megjelölt telephelyére - kell leszállítani.

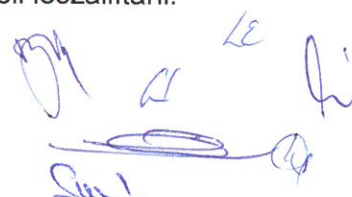

## 5. A teljesítés módja, átadás átvétel:

5.1. Az 1. pontban megjelölt termékek lehívására Megrendelő által megküldött egyedi megrendelések szerint kerül sor, amelyeket Megrendelő a Szállítónak telefaxon vagy e-mailen – a megadott szállítási határidőt figyelembe véve – küld meg. A termékek pontos beazonosításának érdekében Megrendelő a termékek megnevezését, a pontos szállítási címet, a kért darabszámot közli az egyedi megrendelésekben.

A szállítási határidő:

Felek rögzítik, amennyiben Megrendelő részéről a III., rész esetében típusonként max. 2000 db kerül egyszerre megrendelésre, úgy Szállító a megrendelést követő minimum 30 napon belül köteles leszállítani az adott tartály mennyiséget. Jelen pontban részletezett mennyiségek feletti megrendelés esetén a szállítás ütemezését minden esetben az egyedi megrendelés tartalmazza.

Megrendelő vállalja, hogy egy megrendelésben minimálisan az alábbi mennyiségeket rendeli meg:

- III.rész: 110 literes edényzet esetében a minimum mennyiség 1000 db;

Szállító minden szállításkor a leszállított termék magyar nyelvű<sup>1</sup>, gyártói műbizonylatát (mely tartalmazza a felhasznált alapanyagok jellemzőit) köteles átadni Megrendelőnek.

Felek rögzítik, hogy a minimális szállítási határidő minden esetben minimum 30 nap. A szállítási határidő Megrendelő által az adott igény lehívására leadott telefax vagy e-mail Szállító általi írásos visszaigazolásának dátumától és időpontjától kezdődik. Szállító vállalja, hogy az igény leadásától számított maximum 1 munkanapon belül írásos visszaigazolását megküldi. Amennyiben 1 munkanapon belül írásos visszaigazolás nem érkezik, akkor Megrendelő a szállítási határidőt az adott igény leadásától számított 1 munkanap elteltétől számolja.

5.2. A helyszínre szállítás Szállító feladata, a leszállított termékek lerakódását Megrendelő végzi.

Megrendelő, az adott szállítás időtartama alatt több ütemben való teljesítést – a pénzügyi, fizetési feltétel változatlanul hagyása mellett – előzetesen írásban egyeztetett módon elfogad.

A szállítmányok átvétele magyarországi munkanapokon 06:00 és 14:00 között lehetséges a teljesítési helyen. Szállító a leszállított termékeket szállítólevél és a leszállított termék(ek) műbizonylata(i) kíséretében adja át Megrendelőnek.

5.3. Szállító köteles a megrendelt termékeket úgy csomagolni, és szállítani, hogy azokat semmilyen károsodás, sérülés ne érje. A szállítás során keletkezett hibákért Szállító vállalja a felelősséget.

**5.4. Szállító tudomásul veszi, hogy a Megrendelő részére gyártott feliratozott tartály, ill. konténer más felhasználó részére nem értékesíthető. Ezen pont megsértése súlyos szerződésszegésnek minősül, és Megrendelő jogosult azonnali hatállyal a szerződést felmondani, valamint a szerződés megíjulásának jogkövetkezményeit érvényesíteni.**

5.5. A leszállított termékek átvétele az egyedi megrendelések szerint, átadás-átvételi eljárás keretében történik. Az átadás-átvételi eljárás során mennyiségi és minőségi átvétel történik. Amennyiben Szállító az egy megrendelésben leadott termék mennyiséget több ütemben szállítja le, valamennyi szállítási ütem esetén önálló átadás-átvételi eljárást kell lefolytatni.

5.5.1. A mennyiségi átadás-átvétel során Megrendelő adott telephelyi raktárának vezetője vagy az általa megbízott munkavállalója ellenőrzi, hogy a leszállított termék mennyiség megfelel-e az

<sup>1</sup> Idegen nyelvű műbizonylat esetében annak felelős magyar nyelvű fordításával együtt kell a bizonylatot csatolni

egyedi megrendelésben meghatározott mennyiségnek, valamint a szállítólevélen feltüntetett mennyiségnek. Megrendelő a mennyiségi átadás-átvételt a szállítólevél aláírásával igazolja.

Mennyiségi hiány esetén Megrendelő köteles azt haladéktalanul Szállító részére írásban a szállító levélen jelezni, Szállító pedig köteles a hiányzó mennyiség pótlásáról haladéktalanul intézkedni. A hiányzó mennyiség, annak leszállításáig késedelmi kötbér alapjául szolgál.

5.5.2. A minőségi átvétel a mennyiségi átvételt követően maximum 5 munkanapon belül történik. A minőségi átvétel alapját jelen közbeszerzési eljárás ajánlatkérési dokumentációjában szereplő műszaki leírás, jelen szerződés és az adott egyedi megrendelésben foglaltak képezik.

A Megrendelő részéről, a szerződésszerű teljesítést minőségi átvétel során a Környezetgazdálkodási és Minőségügyi Osztály munkavállalója jogosult igazolni.

Amennyiben a minőségi átvétel alapján a teljesítés szerződésszerű, a mennyiségi átvétel napját követő 5 munkanap elteltével az adott megrendelés teljesítettnek minősül.

Amennyiben a minőségi átvétel alapján a teljesítés nem szerződésszerű, a mennyiségi átvétel napját követő 5 munkanapon belül Megrendelő írásban értesíti Szállítót a hibáról, megjelölve a hibás tétel(ek)e)t, annak visszaszállítását és kicserélését kérve.

5.6. A hibás tételek visszaszállításáról és kicseréléséről Szállító az adott tételre vonatkozó eredeti szállítási határidőn belül köteles gondoskodni.

Az adott megrendelés akkor minősül teljesítettnek és a teljesítésigazolás akkor adható ki, ha a hibátlan teljesítés (visszaszállítás, csere, ismételt minőségi, mennyiségi átvétel) megtörtént.

A mennyiségi és minőségi átvétel megfelelősége esetén és azok teljesítésének írásbeli igazolását követően jogosult a Szállító utólag, a 7. pont előírásai szerint a számla benyújtására. A számla benyújtását követően Megrendelő részéről a szerződésszerű teljesítést a számlakísérő okmányon a Műszaki beruházási és anyagbeszerzési Osztály vezetője jogosult igazolni

5.7. Amennyiben Megrendelő a termék átvételét megtagadja illetve az 5.5.2 pont alapján minőségi kifogása merül fel, úgy az átvétel megtagadásának illetve a minőségi kifogásnak a tényét, annak indokát, a felek ezzel kapcsolatos észrevételeit, a hibás tételek visszaszállítására és kicserélésére vonatkozó szállítási határidőt, valamint a megismételt átadás-átvételi eljárás Megrendelő által meghatározott időpontját jegyzőkönyvben rögzíteni kell. A megismételt szállítási határidő megjelölésénél az adott tételre jelen szerződésben meghatározott szállítási határidő az irányadó.

5.8. Az átadás-átvételnél hibás teljesítés esetén Megrendelő a Ptk. 6:159.§ (2.bek.) szerinti szavatossági jogait érvényesítheti.

5.9. Megrendelő részéről bármely, nem szerződésszerű teljesítés jogi fenntartás nélküli elfogadása nem értelmezhető joglemondásként azon igényről vagy igényekről, amelyek a Megrendelőt szerződésszegés következményeként megilletik.

5.10. Egyebekben a teljesítés módjával kapcsolatban a Szállító köteles a Ptk. 6:123 §-ának figyelembe vételével eljárni.

## **6. Alvállalkozó<sup>2</sup> igénybe vétele:**

6.1. Szállító a Kbt. figyelembe vételével jogosult, és az ott meghatározottak szerint köteles alvállalkozókat igénybe venni.

<sup>2</sup> Szerződő Felek „Alvállalkozó” alatt a Kbt-ben definiált alvállalkozót értik, akikre jelen szerződés teljesítése során a Ptk-ban a Közreműködőkre irányadó szabályok vonatkoznak.

6.2. Szállító köteles a Megrendelőnek előzetesen bejelenteni minden olyan alvállalkozót, akit/amelyet a szerződéskötést követően kíván bevonni a teljesítésbe, és egyidejűleg a Kbt. alapján szükséges nyilatkozatokat is köteles megtenni (a kizáró okokról). Szállító a bevonni kívánt alvállalkozókról a cégszemély adatokat (cég neve, címe, telefon és fax száma, vezetőjének neve, cégjegyzék száma, adószáma) Megrendelőnek köteles átadni.

6.3. Az igénybevett alvállalkozóért Szállító úgy felel, mintha a munkát maga végezte volna; alvállalkozó jogosulatlan igénybevétele esetén pedig felelős minden olyan kárért is, amely az alvállalkozó igénybevétele nélkül nem következett volna be.

6.4. A szerződéskötésig a Szállító által megnevezett/bejelentett alvállalkozók, akik /amelyek részt vesznek a teljesítésben a következők:

Név: -

Székhely: -

Telefon és fax szám:-

Vezető neve:-

Cégjegyzékszám: -

Adószám: -

Bankszámla száma:-

A szerződésnek az a része, amelynek teljesítésében az alvállalkozó közreműködik: -

A Kbt. 65.§ (7) illetve (8) bekezdésében, foglaltak nyomán követhetősége érdekében Felek rögzítik, hogy Szállító az alábbi, alkalmasságot igazoló személyeket/szervezeteket jelölte meg ajánlatában a jelen szerződésben foglalt tevékenység teljesítéséhez szükséges alkalmasság igazolásához:

Név: Pemü Zrt.

Székhely: 2083 Solymár, Terstyánszky u. 89.

Telefon és fax szám: 06-26/561-255, 06-26/561-284

Vezető neve: Szőnyi József üzletág igazgató és Szanyi Péter főkönyvelő

Cégjegyzékszám: 13-10-040367

Adószám: 12163771-2-13

Bankszámla száma: 10800007-20000000-14143025

A szerződésnek az a része, amelynek teljesítésében a kapacitást nyújtó személy/szervezet közreműködik: gyártás

6.5. Az alvállalkozók személyében bekövetkező változást Felek megfelelően dokumentálják, s jelen szerződésükhöz csatolják, kitérve arra, hogy a Kbt. mely szakasza alapján, milyen indokkal kerül sor a változásra.

6.6. Felek rögzítik, hogy jelen szerződésük teljesítésére nem vonatkoznak a Kbt. 138.§-ának (4) bekezdésében foglaltak, hiszen a jelen szerződéskötést megelőző közbeszerzési eljárásban Szállító, mint nyertes ajánlattevő által nem került megjelölésre olyan szervezet vagy személy, akinek/amelynek igénybevétele – a jelen szerződés sajátos tulajdonságait figyelembe véve – a közbeszerzési eljárásban az ajánlatok értékelésekor meghatározó körülménynek minősült volna.

## 7.Fizetési feltételek:

7.1. Megrendelő előleget nem fizet.

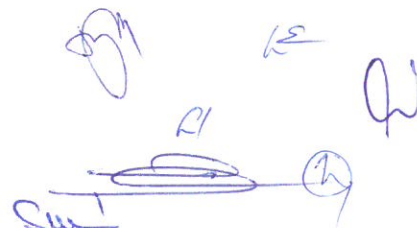

## 7.2. a) Amennyiben Szállító belföldi illetőségű adóalany

Az ellenérték megfizetése, a teljesítésigazolások alapján benyújtott számla ellenében, banki átutalással történik, a Polgári Törvénykönyvről szóló 2013. évi V. törvény 6:130.§ (1) bekezdés, a Kbt. 135. § (1), (5) és (6) bekezdéseiben foglaltak és az adózás rendjéről szóló 2003. évi XCII. törvény 36/A. §-ában foglaltak szerint a számla kézhezvételétől számított 30 napon belül.

Az esedékes számlát forintban kell benyújtani, a számlakiegyenlítés forintban történik.

Felek az általános forgalmi adóról szóló 2007. évi CXXVII. törvény 58. § szerinti határozott idejű, havi utólagos elszámolásban állapodnak meg. Szállító az aktuális hónaphoz kapcsolódó szállításokról legkésőbb az aktuális hónap utolsó napját követő 5. napig számlát állít ki a Megrendelő részére.

A számlán szövegesen fel kell tüntetni a teljesítés jogcímét, a teljesítés időszakát és a jelen szerződés Megrendelőnél alkalmazott szerződésazonosítóját (szerződésszámot), a közbeszerzési eljárás azonosító számát (K1675), a megrendelés számát. A számlához mellékelni kell a Megrendelő képviselője által aláírt, a szerződés 5. pontja szerinti a Szállító által kiállított szállítólevele(ke)t, valamint az ezek alapján Megrendelő képviselője által kiállított teljesítés igazolást, mint a teljesítést igazoló dokumentumokat.

A Szállító által kiállított számla meg kell, hogy feleljen a számvitelről szóló 2000. évi C. törvény és az általános forgalmi adóról szóló 2007. évi CXXVII. törvény előírásainak, valamint a vonatkozó egyéb hatályos jogszabályi előírásoknak.

Amennyiben a számlát nem a fentiek figyelembevételével küldik meg, a nem szabályszerűen kiállított számla kiegyenlítés nélküli visszaküldését vonhatja maga után. A tartalmi vagy formai hiba miatt visszaküldött számla javításának kézhezvételéig Megrendelő nem esik késedelembe. A fizetési határidő csak a hibátlan, Megrendelő által befogadott számlákra vonatkozik.

A kifizetés időpontjának Megrendelő számlájának megterhelése számít.

A Megrendelő felhívja a Szállító figyelmét, hogy jelen szerződés és az annak alapján történő teljesítés az adózás rendjéről szóló 2003. évi XCII. törvény 36/A. §-ában foglaltak hatálya alá esik, mely szerint a közbeszerzések teljesítéséhez kapcsolódóan a közbeszerzésekről szóló törvény alapján megkötött szerződések alapján történő, a havonta nettó módon számított 200.000 forintot meghaladó kifizetésnél a kifizetést teljesítő abban az esetben fizethet, ha a szerződő fél bemutat, átad vagy megküld a tényleges kifizetés időpontjától számított 30 napnál nem régebbi nemlegesnek minősülő együttes adóigazolást, vagy a kifizetés időpontjában szerepel a köztartozásmentes adózási adatbázisban.

7.3. Megrendelő a számla ellenértékét Szállító OTP Banknál vezetett 11742104-20054128-00000000 számú bankszámlájára történő átutalással egyenlíti ki.

7.4. A számla postázási címe:

**Fővárosi Közterület-fenntartó Zártkörűen Működő Nonprofit Részvénytársaság**  
1439 Budapest, Pf.637.

7.5. Fizetési késedelem esetén Szállító a Polgári Törvénykönyvről szóló 2013. évi V. törvény 6:155 § szerinti késedelmi kamatot érvényesíthet Megrendelővel szemben. A késedelmi kamat mértéke a késedelemmel érintett naptári félév első napján érvényes, a Magyar Nemzeti Bank által meghatározott alapkamat nyolc százalékponttal növelt értéke. A kamat számításakor a késedelemmel érintett naptári félév első napján érvényes alapkamat irányadó az adott naptári félév teljes idejére.

Szállító számláján szereplő minden ezzel ellentétes rendelkezés esetén is a fenti szabály érvényesül Felek viszonylatában.

7.6. Megrendelő a Kbt. 136. §-ának (1) bekezdésére hivatkozva előírja, hogy

a) Szállító nem fizethet, illetve számolhat el a szerződés teljesítésével összefüggésben olyan költségeket, amelyek a Kbt. 62. § (1) bekezdés k) pont ka)-kb) alpontja szerinti feltételeknek nem megfelelő társaság tekintetében merülnek fel, és amelyek Szállító adóköteles jövedelmének csökkentésére alkalmasak;

b) Szállító a szerződés teljesítésének teljes időtartama alatt tulajdonosi szerkezetét Megrendelő számára megismerhetővé teszi és a Kbt. 143. § (3) bekezdése szerinti ügyletekről Megrendelőt haladéktalanul értesíti.

## 8. Kötbér:

A szerződés nem teljesítése, nem szerződésszerű teljesítése esetén a Szállító az alábbiak szerint meghatározott kötbért köteles Megrendelőnek megfizetni:

8.1.1. **Késedelmi kötbér mértéke:** a késedelmes szállítás esetén Megrendelő a késedelem minden megkezdett naptári napjára napi 1% kötbérre jogosult, melynek alapja a késedelemmel érintett megrendelés nettó ellenértéke. A késedelmi kötbér maximális összege a megrendelés nettó értékének 10%-a

Késedelmes teljesítés esetére kikötött kötbér megfizetése nem mentesít a szerződés teljesítése alól.

8.1.2. **Meghiúsulási kötbér:** A jelen szerződés Szállító érdekkörébe tartozó okból történő meghiúsulása esetén, vagy ha a Szállító a teljesítést egyéb – érdekkörében felmerülő – okból megtagadja, vagy a késedelme elérte a 10 naptári napot (amely ezen esetben szintén meghiúsulásának minősül), Szállító a meghiúsult megrendelés nettó összege 20%-ának megfelelő meghiúsulási kötbért köteles fizetni, továbbá a Megrendelő érvényesítheti Szállítóval szemben a kötbéren túli egyéb igényeit is (kárigények, többletköltségek).

Amennyiben Szállítónak felróható okból a Megrendelő a szerződés rendkívüli felmondására, vagy szankciós elállás gyakorlására kényszerül, úgy Szállító az adott rész esetében a szerződés 2.1 pontjában megjelölt mennyiségi eltéréssel csökkentett szerződéses nettó érték még fel nem használt része 20%-ának megfelelő meghiúsulási kötbér fizetésére köteles.

8.2. Szerződő Felek megállapodnak abban, hogy Megrendelő jogosult az esedékessé vált kötbérkövetelését az általa még ki nem egyenlített szállítás ellenértékbe beszámítani és a kötbér összegével a Szállító következő esedékes számláját (számláit) csökkenteni. Amennyiben Megrendelőnek a kötbér mértékét meghaladó kára keletkezik, azt jogosult Szállító felé továbbhárítani.

A kötbér Megrendelőnek akkor is jár, ha kár nem merült fel.

A kötbérigény az arra okot adó esemény bekövetkezésekor keletkezik.

## 9. Teljesítési biztosíték

9.1. Szállító a kerekítési szabályoknak megfelelően 1000 Ft-ra kerekítetten a nettó szerződéses keretösszeg mennyiségi eltéréssel csökkentett értéke 4,5 %-ának megfelelő, azaz 4.133.000 Ft összeg Megrendelő 10102093-05086900-05000005 számú számlájára óvadékként történő átutalásával teljesítési biztosítékot nyújtott. Megrendelő a szerződés megszűnésétől számított 30. napot követően haladéktalanul köteles a teljesítési biztosítékként átutalt összeget vagy a biztosítékból történt lehívás esetén a fennmaradó összeget Szállító számlájára visszautalni, és az átutalási bizonylat másolatát faxon Szállító részére eljuttatni.

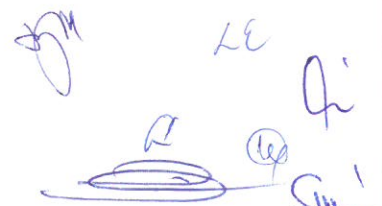

9.2. A teljesítési biztosítékul szolgáló összeg fedezetet jelent arra az esetre, ha Szállító késedelmesen vagy egyáltalán nem teljesíti a szerződésben vállalt kötelezettségeit.

9.3. A szerződés teljesítése során késedelem esetén Megrendelő a kötbér összegét jogosult a teljesítési biztosíték összegéből lehívni.

9.4. A szerződés Szállítónak felróható okból történő meghiúsulása esetén Szállító a biztosíték összegét teljes egészében elveszíti.

9.5. A teljesítési biztosítékon felül Megrendelő azon kötbér igényét, amelyre a szerződéshez kapcsolódó teljesítési biztosíték nem nyújt fedezetet, illetve egyéb kártérítési igényét is érvényesítheti Szállítóval szemben

## 10. Kárveszély és tulajdonjog:

A szerződésszerű átadás-átvétel megtörténtével a kárveszély Szállítóról Megrendelőre száll át. A hulladékgyűjtő tartályok mindaddig Szállító tulajdonát képezik, amíg azok ellenértékét Megrendelő a Szállítónak meg nem fizeti.

## 11. Jótállás, szavatosság, felelősség:

11.1. Szállító szavatolja, hogy az általa szállított termékek kifogástalan minőségűek és megfelelnek a hatályos jogszabályoknak és szabványoknak, hatósági előírásoknak, valamint a közbeszerzés eljárás műszaki leírásában előírt követelményeknek.

11.2. A szerződéssel érintett termékeknek

- a) rendelkezniük kell a Megrendelő által megkövetelt tulajdonságokkal,
- b) a nyomon-követhetőség biztosítása érdekében a Szállítónak az áru eredetét követhető módon dokumentálva kell tudnia igazolni,
- c) alkalmasnak kell lenniük Megrendelő által meghatározott célra, amelyre a közbeszerzési eljárás irányult,
- d) rendelkezniük kell azzal a minőséggel, amely azonos fajtájú termékénél szokásos, és amelyet a jogosult elvárhat, figyelembe véve a termékek természetét, valamint Szállítónak, a gyártónak, az importálónak vagy ezek képviselőjének a termékek konkrét tulajdonságaira vonatkozóan a nyertes ajánlatában vállalt paraméterekre.

11.3. Szállító vállalja, hogy a leszállított termékek szavatossági ideje az átvétel időpontját követő **5 év**. Amennyiben jogszabály kötelező rendelkezése folytán a jótállási idő ennél hosszabb, úgy a jótállási kötelezettség tekintetében ezen hosszabb időtartam az irányadó Szállító teljes körű jótállási kötelezettséget vállal az általa jelen szerződés keretében átadott hulladéktartályok tekintetében. Felek rögzítik, hogy a jótállás időtartama alatt, azzal összefüggésben Megrendelőt semmiféle utólagos fizetési kötelezettség nem terheli sem Szállítóval, sem harmadik személlyel szemben.

11.4 Jótállási időn belül Szállító köteles a hiba bejelentésétől számítva, az adott termék megrendelésekor megadott szállítási határidőn belül azt kicserélni.

11.5 A jótállási ügyintézés, a meghibásodás okának megállapítását - műszaki elbírálását Megrendelőnél a Környezetgazdálkodási és minőségügyi osztály Szállítóval közösen végzi el. Esetleges vitás ügyekben szerződő Felek mindkét fél részéről elismert műszaki igazságügyi szakértő vagy független minősítő szervezet véleményét kötelesek figyelembe venni. Reklamáció esetén a jótállónak – Szállítónak - (mint a jótállás kötelezettjének) kell bizonyítania, hogy a hiba oka a teljesítés után keletkezett.

11.6. Megrendelő Szállító esetleges hibás teljesítése miatt a Ptk-ban (a Ptk. 6:159. §-a, illetve 6:177. §-a alapján) meghatározott szavatossági jogait érvényesítheti.



11.7. Amennyiben a Szállító a jelen szerződésből eredő kötelezettségeinek teljesítése során nem úgy jár el, ahogyan az az adott helyzetben általában elvárható és emiatt a Megrendelőnek harmadik személyekkel szemben kötelezettsége keletkezik, Szállító ezen kötelezettségeket átvállalja vagy megtéríti Megrendelő minden ebből eredő kárát és költségét.

## 12. A szerződés felmondása, elállás

12.1. Megrendelő a Kbt. 143.§-ának (2) bekezdése alapján köteles a szerződést felmondani, vagy - a Ptk.-ban foglaltak szerint - attól elállni, ha a szerződés megkötését követően jut tudomására, hogy Szállító tekintetében a közbeszerzési eljárás során kizáró ok állt fenn, és ezért ki kellett volna zárni a közbeszerzési eljárásból.

12.2. **A Kbt. 143. § (3) bekezdése alapján**, Megrendelő jogosult és egyben köteles a szerződést felmondani - ha szükséges olyan határidővel, amely lehetővé teszi, hogy a szerződéssel érintett feladata ellátásáról gondoskodni tudjon – ha

a) Szállítóként szerződő félben közvetetten vagy közvetlenül 25%-ot meghaladó tulajdoni részesedést szerez valamely olyan jogi személy vagy személyes joga szerint jogképes szervezet, amely tekintetében fennáll a 62. § (1) bekezdés k) pont kb) alpontjában meghatározott valamely feltétel;

b) Szállító közvetetten vagy közvetlenül 25%-ot meghaladó tulajdoni részesedést szerez valamely olyan jogi személyben vagy személyes joga szerint jogképes szervezetben, amely tekintetében fennáll a 62. § (1) bekezdés k) pont kb) alpontjában meghatározott valamely feltétel.

12.3. Megrendelő a **Kbt. 79.§-ának (4) bekezdésében** foglalt körülmények fennállása esetén (ha a közbeszerzési eljárás eredményének megküldését követően észleli, hogy az eredmény (eredménytelenség) jogszabálysértő volt és a módosítás a jogszabálysértést orvosolja), jogosult a már megkötött szerződéstől elállni, illetve ha az eredeti állapot nem állítható helyre, a szerződést azonnali hatállyal felmondani.

12.4. Megrendelő a **Kbt. 143. § (1) bekezdésében** foglalt esetekben a szerződést felmondhatja, vagy - a Ptk.-ban foglaltak szerint - a szerződéstől elállhat.

12.5. Megrendelőnek jogában áll – választása szerint – a szerződést a Szállítóhoz intézett írásbeli nyilatkozatával, azonnali hatállyal felmondani vagy a szerződéstől – az érdekmúlás bizonyítása nélkül – elállni, és – mindkét esetben – a szerződés 8.1.2. pontjában meghatározott jogkövetkezményt alkalmazni Szállító súlyos szerződésszegése esetén.

12.6. Szállító jogosult a szerződés azonnali hatállyal történő felmondására, ha Megrendelő fizetési kötelezettségének ismételt írásbeli felszólítás ellenére sem tesz eleget.

12.7. A jelen szerződésben meghatározott feltételek nem érintik a Ptk.-ban a szerződés felmondására, illetőleg a szerződéstől való elállásra vonatkozóan rögzített jogosultságok érvényesíthetőségét.

12.8. Ha a teljesítés olyan okból válik lehetetlenné - különös tekintettel a jelen szerződés tárgyára vonatkozó jogszabályi előírások megváltozására -, amelyért egyik fél sem felelős, a szerződés megszűnik. A teljesítés lehetetlenné válásáról tudomást szerző fél haladéktalanul köteles erről a másik felet értesíteni.



### 13. Vis maior

13.1. A vis maior olyan rendkívüli körülmény, amely Felek akaratán és ellenőrzésén kívüli, előre nem látható, általuk elháríthatatlan jellegű és nekik nem felróható (így különösen: természeti katasztrófa, háború, blokádnak, tűz, robbanás, terrorcselekmények).

13.2. A vis maior körülmények mentesítik Feleket a szerződés alapján fennálló köteleik teljesítése alól a körülmények fennállásának időtartamára, feltéve, hogy ezen körülmények a szerződés aláírását követően jönnek létre, illetőleg a szerződés aláírását megelőzően jöttek létre, ám következményeik – melyek meggátolják vagy késleltetik a szerződés teljesítését – az említett időpontban még nem voltak előre láthatóak.

13.3. Annak érdekében, hogy bármely vis maior esemény a fentiekkel összhangban a szerződéses kötelek teljesítését akadályozó tényezőként felhozható legyen, a szerződés teljesítésében akadályozott félnek írásban tájékoztatnia kell a másik felet a fenti különleges körülmények bekövetkeztéről. Ezt a tájékoztatást indokolatlan késedelem nélkül kell megtenni azt követően, hogy az illető szerződő Fél felismerte a kötelek teljesítése alól mentesítő indokként felhozható körülmények felmerültét. A fenti értesítésben meg kell jelölni a teljesítés várható késedelmi időszakát is, amennyiben ez felmérhető az adott pillanatban.

13.4. Amennyiben a mentesülés indoka megszűnik, úgy erről a tényről a másik felet is haladéktalanul értesíteni kell (írásban is), továbbá lehetőség szerint arról is tájékoztatni kell, hogy a mentesülés indokát jelentő különleges körülmények miatt a késedelmes intézkedéseket mikor foganatosítják.

13.5. Amennyiben az elháríthatatlan külső ok miatt a szerződésben rögzített szolgáltatások teljesítése 3 hónapot meghaladó késedelmet szenved, bármely Fél jogosult a szerződést felmondani.

### 14. Titoktartás

Szállító kijelenti, hogy tevékenységének ellátásával összefüggésben tudomására jutott bármilyen információt, tény és adatot az üzleti titok megőrzésére vonatkozó szabályok szerint megőriz. Ezen információkat csak a feladat megvalósításához használhatja fel, azt harmadik félnek nem adhatja át, arról másolatot, írásos feljegyzést más számára nem készíthet. Ezen kötelezettségek megszegése kártérítési felelősséget von maga után.

### 15. Értesítés, kapcsolattartás, teljesítés-igazolás

15.1. Megrendelőnek a szerződés teljesítésével kapcsolatos kérdésekben állásfoglalásra kijelölt képviselője, egyúttal a teljesítést igazoló személy:

Név: dr. Kőrösi-Szabó István műszaki beruházási és anyagbeszerzési osztályvezető  
Tel: +36 (1) 373-7210  
Fax: +36 (1) 323-5841  
E-mail: DrKorosiSzabol@fkf.hu  
Cím: 1068 Budapest, Rippl-Rónai u. 34-36.

15.2. Megrendelőnek a szerződés teljesítésével kapcsolatos operatív kapcsolattartója:

Név: Majer Erika beszerző  
Tel: +36 (1) 373-7240  
Fax: +36 (1) 323-5841  
E-mail: MajerE@fkf.hu  
Cím: 1068 Budapest, Rippl-Rónai u. 34-36.

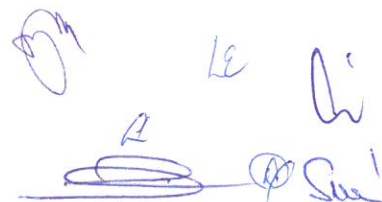

15.3 Szállítónak a szerződés teljesítésével kapcsolatos kérdésekben állásfoglalásra kijelölt képviselője: Szállítónak a szerződés teljesítésével kapcsolatos kérdésekben állásfoglalásra kijelölt képviselője:

Név: Tulák-Kovács Rita ügyvezető  
Tel: 06-30/38 38 39 0  
Fax: 06-27/331-253  
E-mail: info@semicont.com  
Cím: 2600-Vác, Szent László út 23.

15.4. Minden, a szerződést érintő értesítést és üzenetet írásban postán (tértivevényes ajánlott levél formájában) vagy telefax, illetve e-mail útján kell továbbítani a másik fél részére, kivéve, ha a szerződés kifejezetten eltérően rendelkezik. Az értesítések abban az időpontban tekinthetők átadottnak, amikor azokat a tértivevény tanúsága szerint a szerződésben megjelölt címre kézbesítették, illetve faxon, vagy e-mail útján történő továbbítás esetén akkor, amikor a hibátlan továbbításról a faxgép által kiadott igazolást, illetőleg az elektronikus levél sikeres kézbesítéséről a visszaigazolást a küldő fél megkapja. A szerződésben megjelölt címre postai úton továbbított tértivevényes küldemény az elküldéstől, postára adástól számított 5. napon akkor is kézbesítettnek minősül, ha az „nem kereste”, „elköltözött”, „elköltözött után küldést nem kért”, vagy „nem vette át” jelzéssel érkezik vissza a feladóhoz.

15.5. A szerződés megszüntetésével, jogérvényesítéssel kapcsolatos értesítés kizárólag tértivevényes ajánlott levél formájában, vagy faxon történhet.

## 16. A szerződés módosítása

Felek a szerződést kizárólag a Kbt. rendelkezéseivel összhangban, írásban módosíthatják.

Szállító tudomásul veszi, hogy a jelen szerződés teljesítése során a személyében bekövetkező esetleges változás a Kbt. 139.§-ában foglalt feltételekkel lehetséges

## 17. Záró rendelkezések

17.1. Szállító kijelenti, hogy az általa a jelen szerződés keretében elvégzett tevékenység(ek) végzésére **érvényes és hatályos** engedélyekkel **rendelkezik**.

17.2. A Felek jogviszonyára a magyar jog az irányadó. A teljesítéssel összefüggő bármely feladat ellátásának nyelve a magyar nyelv.

17.3. A szerződés értelmezésére és minden olyan kérdésben, ami jelen szerződésben nem szabályozott, a 2013. évi V. törvény (hatályos Ptk.), a közbeszerzésekről szóló 2015. évi CXLI. törvény (Kbt.) és a vonatkozó egyéb jogszabályok rendelkezései az irányadók.

17.4. Felek kifejezik szándékukat arra vonatkozóan, hogy a szerződés teljesítése során felmerült vitákat mindenekelőtt békés úton kísérik meg rendezni, ennek megfelelően közvetlen tárgyalások útján oldják meg. Amennyiben a vitás kérdések rendezésére kezdeményezett tárgyalásaik nem vezetnek eredményre, jogorvoslati kérelmük elbírálására a rendes bírósági fórumokat választják.

17.5. Szerződő Felek jelen szerződés aláírásával egyidejűleg vezető tisztségviselőik vonatkozásában kölcsönösen kizárják a jelen szerződésből illetve annak megszegéséből eredő közvetett és következményes károkért való felelősséget, ide nem értve a szándékosan vagy bűncselekménnyel okozott, illetőleg az életet, testi épséget, egészséget megkárosító szerződésszegésért fennálló felelősséget.

A szerződést a Felek áttanulmányozás után, mint szándékukkal és ügyleti akaratukkal mindenben megegyezőt jóváhagyólag írják alá.



Jelen szerződés 17 pontból, 12 számozott oldalból és 2 db mellékletből áll. 4 eredeti példányban készült, melyből 3 példány Megrendelőt, 1 példány Szállítót illeti meg.

**Mellékletek:**

1. mellékelt: Műszaki leírás.
2. melléklet: Teljesítési biztosíték átutalását igazoló irat

Budapest, 2017. február 13.

Fővárosi Közterület-fenntartó  
Zártkörűen Működő  
Nonprofit Részvénytársaság  
2.

Nagy László  
műszaki vezérigazgató-helyettes  
FKF Nonprofit Zrt.  
Megrendelő

Dr. Szilágyi Demeter  
beszerzési igazgató  
FKF Nonprofit Zrt.  
Megrendelő

Vásárhelyi Tibor  
stratégiai és üzletfejlesztési  
vezérigazgató-helyettes

Tulák-Kovács Rita  
ügyvezető  
Semicont'06 Kft.  
Szállító



Pénzügyi fedezet rendben: Dátum: 2017 FEBR 13.

Aláírás:   
Sebastyén Szabó Éva  
Kontrollirányító-ügyvezető

dr. Lukács Emese  
jogtanácsos

Jogilag rendben: Dátum: 2017.02.13.

Aláírás:

Szakmailag rendben: Dátum: 2017.02.13.

Aláírás:   
Szabó Béla  
Műszaki és koordinációs  
csoportvezető

Közbeszerzésileg rendben: Dátum: 2017.02.13.

Aláírás:

Dinócsik Tünde Mónika  
Felelős Akkreditált Közbeszerzési  
Szaktanácsadó  
Lajstromszáma: 00472

# MŰSZAKI LEÍRÁS

## 110 literes műanyag hulladékgyűjtő tartály

### **Műszaki követelmények:**

- A 110 literes tartályok a korábban érvényben lévő DIN 6629 szabvány szerint készüljenek, vagy feleljenek meg a RAL-GZ 951/1 minősítésnek. Érvényes szabvány hiányában kérjük a fenti DIN szabvány minőségi és műszaki paramétereinek betartását, az ürítési technológiából adódó igénybevétel érdekében.
- A fenéklemelt legalább 4 db sugárirányú bordával kell merevíteni, melytől eltérő megoldás esetén Ajánlattevőnek nyilatkoznia kell a teherbírás és szilárdság egyenértékűségéről.
- A megajánlott termékek szorosan illeszkedjenek a meglévő gyűjtőgép beöntő-szerkezeteinek típusaihoz és eszközállományához, kezelési gyakorlathoz.

Társaságunk által használt beöntő szerkezetek az alábbi típusúak:

- Zöller System 321 110/240/1100 literes
- Modell 250.130/110/240 literes
- Modell 300.80/110/240/1100 literes
- Modell 300.240/110/240/1100 literes
- GEESINKNORBA GCB 1000 II.

### **Műszaki átvétel:**

Az ajánlatkérő csak komplettre szerelt árut fogad, a fogadó telephelyen történő összeszerelésére nem tud helyet biztosítani. Amennyiben a beszállított áruk minőségileg nem felelnek meg az ajánlatnak, az ajánlatkérő az áru átvételét megtagadhatja és a szerződést az ajánlattevő kárára felbonthatja.

A minőségi vizsgálat minden szállításkor megtörténik.

### **Egyéb feltételek:**

- Az ajánlattevő csatolja a termék gyártására vonatkozó ISO 9001 Minőségbiztosítási Tanúsítványának másolatát.
- A szállítási okmányokhoz minden esetben csatolni kell az árura vonatkozó Minőségi Bizonyítványokat.
- A tartály fedelén az alábbi feliratokat kérjük, dombornyomással feltüntetni:
  - „Tartály űrtartalma 110 liter”
  - „Forró anyagok tárolására alkalmatlan!”
  - „FKF Nonprofit Zrt.”Gyártás dátuma és a beazonosíthatóságot jelentő sorszám.
- **Társaságunk részére gyártott feliratozott tartály más felhasználó részére nem értékesíthető.**
- A minimális elvárt jótállási idő legalább 5 év.
- Alkatrész utánpótlását kérjük legalább 8 évig.
- Az ajánlattevőnek az ajánlat részeként csatolnia kell a megajánlott termék műszaki paramétereit tartalmazó leírást.
- A nyertes ajánlattevő a beszállítások során az elfogadott műszaki leírástól, illetve a vonatkozó szabványoktól műszaki és minőségi szempontból nem térhet el.
- A leszállított tartályok nem lehetnek 1 évnél régebbi gyártásúak, és sérülésmentesnek kell lennie. Ezen feltétel elfogadásáról ajánlattevőnek az ajánlatában külön nyilatkoznia kell.



- Az edények szállítása ajánlattevő költsége, a lerakodást Ajánlatkérő végzi.

### ***Szín és tájékoztató jellegű darabszám:***

Az edénytest és tető: antracit szürke RAL 7021-7024 20500 db

### **A tartályok alapanyaga:**

A tartályokhoz felhasználható alapanyag magas molekuláris számú UV stabilizált polietilén. A tartályok gyártásához új- vagy regenerált anyag is felhasználható. Az újr felhasznált anyag legfeljebb 20 tömegszázaléknyi és legfeljebb egyszeresen regenerált lehet. A felhasznált anyag minőségét az ajánlattevő az alapanyag gyártó művétől származó műbizonylattal köteles igazolni, amelyet az adott szállítmánnyal együtt ad át. Az ajánlattevőnek külön nyilatkoznia kell, hogy a termék megfelel az MSZ EN 840-5 és -6 szabvány előírásainak.

### ***A tartály kialakítása:***

Névleges terhelés:

(110 l \* 0,4) ±3 kg

A gyűjtőedény volumene (térfogat): 110 ±3 liter

A korábban érvényben lévő DIN 6629 szabványban foglaltak szerint – a csatolt ábrán feltüntetett méretek mellett – az alábbiakra is fokozottan figyelemmel kell lenni:

A falvastagságot minden esetben az alapanyag szerint úgy kell kialakítani, hogy a rendeltetésszerű igénybevétel melletti szükséges alak (forma) stabilitás biztosítva legyen.

A tartály felülete mindenütt homogén legyen.

A fedélnek a kinyitáskor mindkét oldal felé 5 mm-t meghaladó mértékben nem szabad kitérnie.

A fedél – felső gyűrűre vonatkoztatott – középső eltérésének, maximálisan 2 mm-t szabad kitérnie.

A fedelet olyan szélesre lehessen kinyitni, hogy az a szemétygyűjtő tartály törzsére rá tudjon feküdni.

A horogbeakasztó tengelynek a felvevő gyűrű felületére vonatkoztatott párhuzamossági toleranciája (megengedett eltérése) 2 mm: a horog beakasztó tengelyek végpontjain mérve.

A szemétygyűjtő tartályokon minden él és sarok lekerekített legyen. Kerekítés sugara minimum 2 mm.

A fedél tartóján összenyomható, vagy elnyírható helyek nem lehetnek.

A tartályokat méretezett rajzokkal, ábrákkal, fényképekkel kell bemutatni úgy, hogy az alkalmas legyen az alkalmasság, a jelzett szabványnak való megfelelés elbírálására. A leíráshoz képest a beszállított tartályok nem mutathatnak eltérést.

K: hémétgyűjtő tartály  
 műanyagból

K Mülltonne aus Kunststoff

Felső élszemélt-  
 gyűjtő tartály  
 für 252

Oberkante Tonnenrumpf

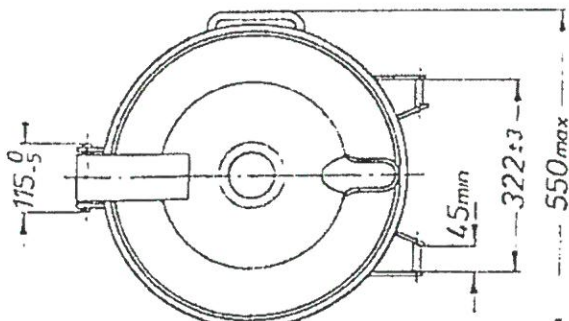
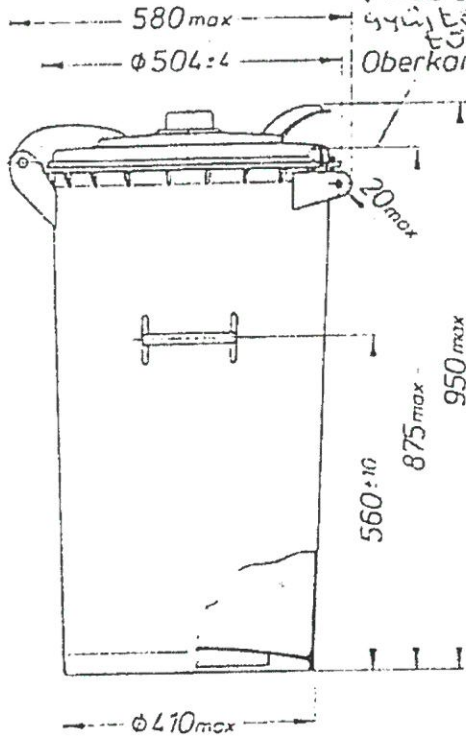
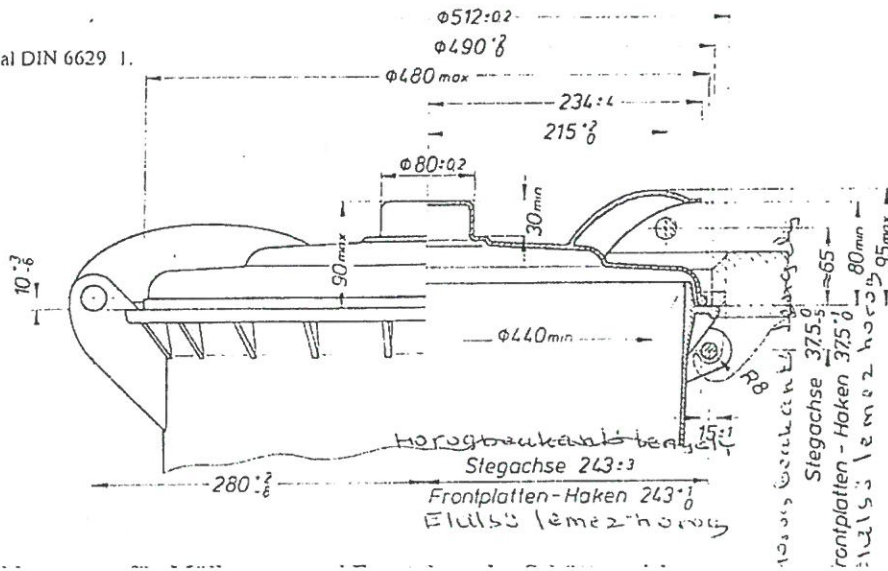

Fig. 1101. Éres műanyag [K]  
 személtgyűjtő tartály ábrája

2. oldal DIN 6629 1.



Handwritten signature

Handwritten signature

# Tranzakció jóváhagyás



Köszönjük, megbízását az OTP Bank befogadta és feldolgozta.

Tranzakció azonosító: 5576265062

Indító számlaszám	11742104-20054128
Tranzakció azonosító	5576248599
Rögzítés dátuma	2017.02.09.
Tranzakció állapota	Végrehajtva
Tranzakció megnevezése	Belföldi forint átutalás
Ellenoldali számlaszám	10102093-05086900-05000005
Összeg	4.133.000
Közlemény	K1675 közbesz.szerz. teljesítési bizt. III.rész
Kedvezményezett neve:	FKF Nonprofit Zrt.