

## VÁLLALKOZÁSI SZERZŐDÉS

amely létrejött egyrészről a: **Fővárosi Közterület-fenntartó Zártkörűen Működő Nonprofit Részvénytársaság (rövidített elnevezés: FKF Nonprofit Zrt.)**  
Székhely: 1081 Budapest, Alföldi u. 7.  
Cégjegyzékszám: 01-10-043157  
Adóigazgatási szám: 12166602-2-44  
Pénzforgalmi jelzőszám: 10102093-05086900-05000005  
Képviselik: Fancsalszki Róbert Hulladékhasznosító Mű üzemvezető és dr. Hetzl Norbert Közbeszerzési Osztályvezető  
mint megrendelő (a továbbiakban: **Megrendelő**),

másrészről a(z): **KOMPLEX Szerelő és Kivitelező Kft.**  
Székhely: 2800 Tatabánya, Élmunkás sor 1.  
Cégjegyzékszám: 11-09-001683  
Adóigazgatási szám: 10561049-2-11  
Pénzforgalmi jelzőszám: 63200133-11029623  
Képviseli(k): Haraszi Mihály ügyvezető  
mint vállalkozó (a továbbiakban: **Vállalkozó**)

– a továbbiakban együttesen: **Felek** – között alulírott helyen és időpontban az alábbi feltételek szerint.

### ELŐZMÉNYEK

Megrendelő, mint Ajánlatkérő közbeszerzési eljárást indított „**K1879 Alapsótalanító blokkok működtetésének irányítástechnikai rekonstrukciója**” tárgyában.

Jelen szerződés a Megrendelő 2018. április 13. napján közvetlenül megküldött eljárást megindító felhívása és Vállalkozó részére rendelkezésre bocsátott ajánlatkérési dokumentációja, valamint Vállalkozó 2018. május 09. napján kelt ajánlata alapján készült a K 1879 sz. közbeszerzési eljárásra vonatkozóan. A közbeszerzési eljárás eredményéről a tájékoztatást Megrendelő 2018. június 04. napján küldte meg Vállalkozónak.

A közbeszerzésekről szóló 2015. évi CXLI. törvény (a továbbiakban Kbt.) szerinti eljárás során keletkezett iratokat úgy kell tekinteni, mint amelyek a jelen Szerződés elválaszthatatlan részeit képezik, azzal együtt olvasandók és értelmezendők, különös tekintettel az alábbi dokumentumokra:

- Megrendelő által kiírt közbeszerzési eljárás Ajánlati Felhívása,
- a további Közbeszerzési Dokumentumok,
- a Vállalkozó nyertes ajánlata.

Az említett dokumentumok fizikailag ugyan nem kerülnek csatolásra a szerződés törzsszövegéhez, ám a Felek számára ismert azok tartalma.

A fenti dokumentumok közötti, ugyanazon kérdésre vonatkozó bármely eltérés, ellentmondás, értelmezési nehézség esetén a dokumentumok hierarchiája a következő: jelen szerződés, értelemszerűen kiegészítve Vállalkozó nyertes ajánlatában foglaltakkal; Vállalkozó nyertes ajánlata, az Ajánlati Felhívás és a további Közbeszerzési Dokumentumok.

Az eljárás dokumentumaiban foglalt jogi, szavatossági, mennyiségi és minőségi feltételek a Vállalkozóra nézve kötelező érvényűek a szerződés időtartama alatt.

#### 1. A szerződés tárgya és mennyisége

1.1. Jelen szerződés alapján Vállalkozó a Megrendelő által üzemeltetett Hulladékhasznosító Mű víz vegyi üzemében működő **4 db (1,2,3,4) ioncserélő blokk vezérlésének a korszerűsítésére és**

**részleges rekonstrukciójára** köteles a Közbeszerzési dokumentumok részét képező Közbeszerzési műszaki leírásban részletezettek szerint, Vállalkozó 2018. május 09. napján kelt ajánlata alapján, a 2. pontban rögzített díjazás ellenében.

1.2. A Hulladékhasznosító Müben működő kazánokban termelt gőz elvételes-kondenzációs gőzturbinára vezetve hasznosul. A kazánokhoz szükséges tápvíz és a hűtőtornyokban elpárolgatott víz pótlásához szükséges pót hűtővizet a víz vegyi üzem biztosítja. Jelen szerződés tárgya az itt üzemelő 4 db (1,2,3,4) ioncserélő blokk vezérlésének a korszerűsítése és részleges rekonstrukciója.

1.3. Vállalkozónak a Közbeszerzési műszaki leírásban részletesen meghatározott feladatokat kell elvégeznie az ott foglalt követelmények szerint.

A Közbeszerzési műszaki leírás jelen szerződés 1. sz. melléklete.

## **2. Vállalkozói díj**

2.1. Felek rögzítik, hogy Megrendelő az 1. pontban meghatározott munkát **nettó 22.800.000 HUF (azaz nettó huszonkettőmillió-nyolcszázezer forint) vállalkozói díj ellenében teljesíti.**

2.2. Megrendelő a 2.1. pontban rögzített vállalkozói díjat fix összegeknek tekinti, melytől eltérő számlázást nem fogad el.

2.3. A 2.1-2.2. pont alapján meghatározott árak tartalmazzák a teljesítéshez szükséges valamennyi munka,- segédanyag,- és egyéb költséget (az általános forgalmi adó kivételével), valamint a szállítást, felvonulást, és a helyszíni szerelést is. Így tehát tartalmazzák minden olyan költségtényezőt, amelyet Vállalkozó a Megrendelővel szemben érvényesíteni kíván és amelyek összességükben fedezetet nyújtanak a közbeszerzési dokumentumokban meghatározott műszaki-szakmai és szerződéses feltételek szerinti teljesítésre.

## **3. A teljesítés helye**

A jelen szerződés tárgyaként meghatározott munkákat a 1151 Budapest, Mélyfúró utca 10-12. sz. alatti telephelyén (Hulladékhasznosító Mű) kell teljesíteni.

## **4. Teljesítési határidő, ütemezés**

4.1. Vállalkozónak az 1.1. pont szerinti szerződéses feladatát az alábbi ütemezés szerint kell teljesítenie:

a.) Vállalkozó az 1.1. pont szerinti munkákat a szerződéskötéstől számított 9. hónap végéig (azaz 2019. március 31. napjáig) köteles teljesíteni.

Vállalkozó Megrendelő igényei alapján, egyedi megrendelések szerint egyesével köteles a blokkok korszerűsítésére. Megrendelő úgy köteles kiadni a megrendeléseket, hogy az utolsó megrendelés is teljesíthető legyen a szerződéskötéstől számított **9. hónap végéig.**

b.) A szerelési munkákat Megrendelő egyedi megrendeléseitől kezdve **14 naptári napon belül** kell teljesíteni. Eddig az időpontig a készre jelentésnek meg kell történnie. Felek ezt követően egy egyeztetett időpontban (de legkésőbb 7 naptári napon belül) tartják meg a próbaüzemre történő átadás-átvételi eljárást.

c.) A próbaüzem időtartama **7 naptári nap.**

d.) Felek a sikeres próbaüzem lezárultáról felvett jegyzőkönyvet követően egy egyeztetett időpontban (de legkésőbb 7 naptári napon belül) tartják meg - blokkonként - az elkészült blokkok végső átadás-átvételi eljárását.

e.) A d.) pont szerinti sikeres átadás-átvételi eljárást lezáró jegyzőkönyv lezárásától számított 30 napon belül Vállalkozó köteles a 4 db alapsótalanító blokk központi rendszerbe történő dokumentált bekapcsolására.

4.2. A Felek rögzítik, hogy a Megrendelőt megillető, a jelen szerződésből fakadó egyes igények jellegüknél fogva (szavatossági helytálláson, kártérítési felelősségen alapuló kötelezettségek időtartama) a 4.1. a.) pontban rögzített időponton túlnyúlhatnak.

## 5. A szerződés teljesítésének módja

### Általános rendelkezések

5.1. Vállalkozó feladatait a szerződésben és Műszaki leírásban részletezett műszaki követelményeknek megfelelően, a vonatkozó, hatályos jogszabályi feltételek, szabványok hatósági előírások maradéktalan betartásával köteles elvégezni.

5.2. Vállalkozó a jelen Szerződés szerinti kötelezettségeinek teljesítése és a munkák végzése során az adott telephely működésének korlátozása, zavarása, akadályozása vagy ellehetetlenítése nélkül köteles eljárni. A jelen pontban meghatározott kötelezettség megszegése esetén a Vállalkozó köteles megtéríteni a Megrendelő valamennyi, a jelen pont szerinti szerződészegés következtében felmerült, igazolt kárát.

5.3. Az egyes blokkok rekonstrukciójának egymást követő elvégzését Megrendelő **egyedi, írásbeli megrendeléssel** rendeli meg. Összesen tehát 4 db megrendelés kerül kiadásra. Vállalkozó a megrendelt munkákat a 4.1. pontban foglalt ütemezés szerint köteles teljesíteni.

5.4. Vállalkozó jelen szerződés teljesítése során köteles betartani a Megrendelőre vonatkozó munka- és környezetvédelmi jogszabályok és Megrendelőnél érvényben lévő belső előírások szabályait, melyeket Megrendelő munkavédelmi képviselője a munkaterület átadás-átvétele alkalmával – jegyzőkönyvben dokumentáltan – ismertet Vállalkozóval.

„Az FKF Nonprofit Zrt. megbízásából munkát végző vállalkozók környezetvédelmi kötelezettségei” című oktatási segédanyag jelen szerződés **6. számú melléklete**, a „Munkabiztonsági, tűzvédelmi és környezetvédelmi nyilatkozat” c. dokumentum pedig jelen szerződés **7. számú melléklete**.

5.5. Vállalkozó köteles olyan egészség- és munkavédelmi programot megvalósítani és működtetni, amely a hatályos jogszabályok szerint kötelező a munkák végzése közben.

5.6. Vállalkozó munkavállalóinak munka- és védőruhákkal, valamint védőeszközökkel történő ellátásáért, valamint azok használatáért, a munkával kapcsolatos biztonságtechnikai előírások betartásáért Vállalkozó a felelős. Vállalkozó a vonatkozó egészség- és munkavédelmi jogszabály vagy követelmény, megszegéséből eredő esetleges károkért teljes kártérítési felelősséggel tartozik.

5.7. Jelen szerződésben rögzített tevékenység során a munkabiztonsággal, tűzvédelemmel, minőségirányítással és környezetvédelemmel összefüggő kötelezettségek betartását a Megrendelő megbízott képviselői ellenőrizhetik.

5.8. A munkavégzés a teljesítési helyen munkanapokon 0.00 órától 24.00 óráig lehetséges a teljesítési időszak alatt. Indokolt esetben, előzetes egyeztetést követően ettől eltérő időben is lehet a dolgozni.

3

5.9. Vállalkozónak a munkák végeztével a területet teljes egészében helyre kell állítani. A keletkező bontási hulladékok előírások szerinti elszállítása szintén Vállalkozó feladata.

### **Munkaszervezés koordináció**

5.10. Vállalkozó a helyszínen munkát végző alkalmazottainak és alvállalkozóinak tevékenységét úgy köteles szervezni, hogy munkavégzésre meghatározott, az egyedi megrendelésben feltüntetett határidő teljesíthető legyen. A Vállalkozó köteles minden, a munkák elvégzéséhez szükséges munkát és személyzetet biztosítani, valamint köteles biztosítani azt, hogy a munkákat az adott tevékenységhez a jogszabályokban előírtak szerint szükséges szakképzettséggel és szakmai tapasztalattal rendelkező személyzet útján nyújtsa.

5.11. Egyebekben a teljesítés módjával kapcsolatban a Vállalkozó köteles a Ptk. 6:123 §-ának figyelembe vételével eljárni. Megrendelő utasítási jogára és a Vállalkozó **együttműködési** kötelezettségére a Ptk. 6:240. §-ában írtak az irányadók.

### **Átadás-átvétel, a teljesítés elfogadása**

5.12. Vállalkozó az egyes blokkok rekonstrukciós munkáinak teljesítését a Közbeszerzési műszaki leírásban meghatározott valamennyi munka maradéktalan elvégzését követően **készre jelenti**. Ennek az egyedi megrendelés keltétől számított 14 naptári napon belül meg kell történnie.

5.13. Felek a készre jelentést követően egy egyeztetett időpontban (de legkésőbb 7 naptári napon belül) tartják meg a **próbaüzemre történő átadás-átvételi eljárást**. Az átadást követően a próbaüzem időtartama 7 naptári nap. Felek a sikeres próbaüzem lezárultáról jegyzőkönyvet vesznek fel.

5.14. Felek a sikeres próbaüzem lezárultáról szóló jegyzőkönyv kiállítását követően egy egyeztetett időpontban (de legkésőbb 7 naptári napon belül) tartják meg a az elkészült blokkok végső átadás-átvételi eljárását. A **műszaki átadás-átvételi eljárásról** átadás-átvételi jegyzőkönyv készül. A műszaki átadás-átvételi eljárás során Megrendelő meggyőződik róla, hogy a teljesítés megfelel a Közbeszerzési műszaki leírásban, valamint a jelen szerződésben előírtaknak. A sikeres Műszaki átadás-átvételt követően történhet meg Megrendelő részéről a teljesítés igazolása.

5.15. A műszaki átadás-átvétel alkalmával Vállalkozónak az alábbi dokumentumokat kell átadnia Megrendelő részére:

- *elrendezési és áram-utas dokumentáció;*
- *üzembehelyezéshez előírt dokumentumok;*
- *beépített eszközök gépkönyvei;*
- *érintésvédelmi jegyzőkönyv;*
- *rendszer-kezelési leírás;*
- *telepített szoftverek licens kódokkal együtt.*

5.16. Az 5.14. pont szerinti sikeres átadás-átvételi eljárást lezáró jegyzőkönyv lezárásától számított 30 napon belül Vállalkozó köteles a 4 db alapsótalánító blokk központi rendszerbe történő dokumentált, bekapcsolására.

5.17. Amennyiben Vállalkozó késedelembe esik a készre jelentéssel, a próbaüzem az ő felelősségi körébe tartozó okból elhúzódik, vagy a 4db alapsótalánító blokk központi rendszerbe történő bekapcsolása szenved késedelmet Vállalkozó felelősségi körébe tartozó okból, vagy Megrendelő az átadás-átvétel alkalmával az állapítja meg, hogy a teljesítés hibás (nem felel maradéktalanul meg a jelen szerződésben foglaltaknak), akkor Felek ezt írásban dokumentálják. A dokumentációban feltétlenül rögzíteni kell a késedelmes, hibás teljesítéshez vezető okokat, Felek ezzel kapcsolatos észrevételeit, illetve a kifizetőt póthatáridőt.

- 5.18. A szerződés szerinti munkák és feladatok teljesítése egyedi megrendelésenként a sikeres műszaki átadás-átvételtől készült jegyzőkönyv, majd ezt követően teljesítési igazolás kiállításával zárul.
- 5.19. **Megrendelő részéről az elvégzett munka teljesítésének igazolására Tóth Zoltán üzemegység-vezető jogosult** (tel: 06 30 585 7310; e-mail: tothzo@fkf.hu). A Vállalkozó köteles a Megrendelő képviselője által aláírt teljesítésigazolást számlájához csatolni.
- 5.20. **Megrendelő részéről bármely, nem szerződésszerű teljesítés jogi fenntartás nélküli elfogadása nem értelmezhető joglemondásként azon igényről vagy igényekről, amelyek a Megrendelőt a szerződésszegés következményeként megilletik.**

## 6. Alvállalkozó<sup>1</sup> igénybevétele

- 6.1. Vállalkozó a Kbt. figyelembe vételével jogosult, és az ott meghatározottak szerint köteles alvállalkozókat igénybe venni.
- 6.2. A Vállalkozó **szerződéskötéskor** megtett nyilatkozata a teljesítésbe bevonásra kerülő alvállalkozókról, jelen szerződéshez annak 2. sz. mellékleteként kerül csatolásra.
- 6.4. **A szerződéskötést követően**, a teljesítés időtartama alatt Vállalkozó köteles a Megrendelőnek előzetesen bejelenteni, ha alvállalkozót kíván bevonni a teljesítésbe, és a bejelentéssel együtt nyilatkoznia kell arról is, hogy az általa igénybe venni kívánt alvállalkozó nem áll a Kbt. szerinti kizáró okok hatálya alatt.  
Vállalkozó szerződéskötést követően tett előzetes bejelentése (nyilatkozata) a teljesítésbe bevonásra kerülő alvállalkozókról jelen szerződéshez annak 3. sz. mellékleteként kerül csatolásra.
- 6.5. A jogosan igénybevett alvállalkozóért Vállalkozó úgy felel, mintha a munkát maga végezte volna; az alvállalkozó jogosulatlan igénybevétele esetén pedig felelős minden olyan kárért is, amely az alvállalkozó igénybevétele nélkül nem következett volna be.
- 6.6. Amennyiben a Vállalkozó által a Megrendelő felé már bejelentett alvállalkozók személyében, megjelölt adataiban – különös tekintettel a megjelölt, tervezett bevonási arányra – változás történik, azt Vállalkozó haladéktalanul köteles írásban bejelenteni Megrendelő felé. Vállalkozó ezen nyilatkozata jelen szerződéshez annak 4.sz. mellékleteként kerül csatolásra. Megrendelő felhívja Vállalkozó figyelmét arra, hogy a teljesítés igazolásának feltétele az alvállalkozói teljesítési arányok Kbt-nek megfelelő, dokumentumokkal alátámasztott igazolhatósága.

## 7. Kárveszély és tulajdonjog

Vállalkozó által Megrendelő telephelyére szállított és ott tárolt anyagok/beépítésre kerülő anyagok tekintetében a kárveszély az anyagok beépítésével és a munka szerződészerű átvételével száll át Vállalkozóról a Megrendelőre.

Az anyagok mindaddig Vállalkozó tulajdonát képezik, amíg azok ellenértékét Megrendelő a Vállalkozónak a vállalkozói díj keretében meg nem fizeti.

## 8. Fizetési feltételek

- 8.1. a.) Megrendelő a Kbt.135.§ (8) bekezdése alapján **előleg** fizetését biztosítja Vállalkozó részére - amennyiben nyertes Vállalkozó ajánlatában előleg kifizetését kéri. Előlegként a 2.1. pontban

<sup>1</sup> „Alvállalkozó” alatt a Kbt-ben definiált alvállalkozó értendő, akire jelen szerződés teljesítése során a Ptk-ban a Közreműködőkre irányadó szabályok vonatkoznak.

szereplő vállalkozói díj 10%-a (azaz 2.280.000,- Ft)-(azaz kettőmillió-kettőszázhuszonnyolcezer forint) kerül kifizetésre legkésőbb az előlegbekérő beérkezésétől számított 15 napon belül.

b.) Vállalkozó az előleg igénybevétele esetén a szerződés aláírását követően díjbekérőt küld, amelyet Megrendelő átutalással egyenlít ki.

Vállalkozó a bankszámláján történt előleg jóváírásának napjával az ÁFA törvénynek megfelelő előlegrészletét állítja ki és küld meg Megrendelő részére. Az előleg a teljesítésigazolást követően benyújtott első részszámlában szereplő ellenértékből kerül rendezésre, amelyen feltüntetésre kerül a teljes részszámla szerinti ellenérték, az előleg negatív előjellel, és a különbözet, mint maradvány kötelezettség kerül kifizetésre Megrendelő által.

- 8.2. A vállalkozói díj összegének megfizetése az egyedi megrendelésben megrendelt feladatok **szerződés szerű teljesítésének Megrendelő általi elismerését/igazolását követően**, egyedi megrendelésenként, számla ellenében banki átutalással történik a Ptk. 6:130. § (1)-(2) bekezdése figyelembe vételével, a Kbt. 135. § (1), (5) és (6) bekezdésében foglaltak alapján. A kifizetés időpontjának Megrendelő számlájának megterhelése számít. Vállalkozó **összesen 4 db részszámla** benyújtására jogosult az alábbiak szerint:

1. részszámla: Az első blokk teljes körű rekonstrukcióját követően a 2.1. pontban foglalt vállalkozói díj 20%-a (azaz 4.560.000,- Ft) kerül elszámolásra. Ebből a számlából kerül rendezésre az előleg összege.
2. részszámla: A második blokk teljes körű rekonstrukcióját követően a 2.1. pontban foglalt vállalkozói díj 20%-a (azaz 4.560.000,- Ft) kerül kifizetésre.
3. részszámla: A harmadik blokk teljes körű rekonstrukcióját követően a 2.1. pontban foglalt vállalkozói díj 20%-a (azaz 4.560.000,- Ft) kerül kifizetésre.
4. részszámla: A negyedik blokk teljes körű rekonstrukcióját követően, a 4 db alapsótalanító blokk üzembe-helyezési dokumentációjának és végleges megvalósulási tervdokumentációjának átadása, és blokkok próbaüzemének sikeres, a Megrendelő által elismert megvalósulását követően a 2.1. pontban foglalt vállalkozói díj maradvány 40%-a (azaz 9.120.000,- Ft) kerül kifizetésre.

- 8.3. A kiállított számlák meg kell, hogy feleljenek a számvitelről szóló 2000. évi C. törvény és az általános forgalmi adóról szóló 2007. évi CXXVII. törvény előírásainak, valamint a vonatkozó egyéb hatályos jogszabályi előírásoknak.

A számlán szövegesen fel kell tüntetni a teljesítés jogcímét, a jelen szerződés azonosítóját (szerződésszámot), valamint a közbeszerzési eljárás azonosítószámát (K1879). A számlához mellékelni kell a szerződés 5.19. pontja szerinti, a Megrendelő által aláírt teljesítésigazolás egy eredeti példányát.

Az esedékes számlát forintban kell benyújtani, a számlakiegyenlítés forintban történik.

Amennyiben a számlát nem a fentiek figyelembevételével küldi meg, a nem szabályszerűen kiállított számla kiegyenlítés nélküli visszaküldését vonhatja maga után. A tartalmi vagy formai hiba miatt visszaküldött számla javításának kézhezvételéig Megrendelő nem esik késedelembe. A fizetési határidő csak a hibátlan, Megrendelő által befogadott számlákra vonatkozik.

- 8.4. A Megrendelő, a kifizetéseket megelőzően bekéri Vállalkozótól a tényleges kifizetés időpontjától számított 30 napnál nem régebbi nemleges adóigazolását, vagy annak igazolását,

hogy a kifizetés időpontjában szerepel a köztartozásmentes adózói adatbázisban. Vállalkozó azonnal köteles jelezni amennyiben köztartozása keletkezne.

8.5. Megrendelő a számla ellenértékét Vállalkozó Pannon Takaréknál vezetett 63200133-11029623 számú bankszámlájára történő átutalással egyenlíti ki.

8.6. A számla postázási címe:  
**FKF Nonprofit Zrt.**  
1439 Budapest, Pf.637.

8.7. Fizetési késedelem esetén Vállalkozó a Polgári Törvénykönyvről szóló 2013. évi V. törvény 6:155 § szerinti késedelmi kamatot érvényesíthet Megrendelővel szemben. A késedelmi kamat mértéke a késedelemmel érintett naptári félév első napján érvényes, a Magyar Nemzeti Bank által meghatározott alapkamat nyolc százalékponttal növelt értéke. A kamat számításakor a késedelemmel érintett naptári félév első napján érvényes alapkamat irányadó az adott naptári félév teljes idejére.

Vállalkozó számláján szereplő minden ezzel ellentétes rendelkezés esetén is a fenti szabály érvényesül Felek viszonylatában.

8.8. Megrendelő a **Kbt. 136. § (1)** bekezdésében foglaltakra figyelemmel előírja, hogy Vállalkozó

- a) nem fizethet, illetve számolhat el a szerződés teljesítésével összefüggésben olyan költségeket, amelyek a Kbt. 62. § (1) bekezdés k) pont ka)-kb) alpontja szerinti feltételeknek nem megfelelő társaság tekintetében merülnek fel, és amelyek Vállalkozó adóköteles jövedelmének csökkentésére alkalmasak;
- b) a szerződés teljesítésének teljes időtartama alatt tulajdonosi szerkezetét a Megrendelő számára megismerhetővé teszi és a Kbt. 143. § (3) bekezdés szerinti ügyletekről a Megrendelőt haladéktalanul értesíti.

## 9. Jótállás, kellékszavatosság

9.1. Vállalkozó az általa elvégzett munkákra és az általa szállított és beépített anyagokra az átvett munkák elismeréseként kiállított teljesítésigazolás keltétől számított **12 hónap jótállást vállal**. Amennyiben ezen időtartam alatt Megrendelőnek a jótállás körébe tartozó igénye merül fel, Vállalkozó a Megrendelő írásbeli jelzését követően haladéktalanul, de legkésőbb 5 (öt) naptári napon belül köteles a Megrendelő igénye szerint a szükséges kijavítást/kicserélést külön díjazás nélkül elvégezni, és 14 naptári napon belül köteles befejezni.

A hibajavítás teljesítéséről Vállalkozó jegyzőkönyvet készít, amelyet jóváhagyása esetén a Megrendelő aláír.

9.2. Vállalkozó szavatolja, hogy a teljesítése, az általa elvégzett munkák megfelelnek a szerződés rendelkezéseinek, az **1. sz. melléklet** szerinti Közbeszerzési műszaki leírásban foglaltaknak, a hatályos jogszabályoknak, és szabványoknak, hatósági előírásoknak, így különösen a Ptk. 6:123.§-ában foglaltaknak, az általános szakmai szokásoknak, valamint a Megrendelő által támasztott elvárásoknak, s alkalmasak a Megrendelő által meghatározott célra, amelyre a közbeszerzési eljárás irányult.

Vállalkozó szavatolja, hogy a munkavégzés során minden általa szállított és felhasznált anyag új, korábban nem került használatra, kifogástalan minőségű és gyári hibáktól mentes.

9.3. Egyebekben a Ptk. kellékszavatosságra és jótállásra vonatkozó előírásai az irányadóak.

## 10. Kötbérfizetési kötelezettség

Amennyiben Vállalkozó a felelősségi körébe tartozó okból késedelembe esik a teljesítés során, továbbá amennyiben a szerződés további teljesítése olyan okból hiúsul meg, amiért Vállalkozó felelős, Megrendelő jogosulttá válik késedelmi-, illetve meghiúsulási kötbér fizetését igényelni Vállalkozótól a Megrendelő által kiállított és megküldött kötbérértesítő alapján az alábbiak szerint. A kötbér összege a kötbérfizetési kötelezettség beálltakor válik esedékessé.

- 10.1. Késedelmi kötbér:** Vállalkozó késedelmebe esik, amennyiben az egyedi megrendelésben meghatározott (4.1. b.) pont szerinti) 14 naptári napos teljesítési határidőt meghaladóan jelenti készre valamelyik blokk szerelési munkálatainak befejezését, továbbá amennyiben a sikeres próbüzem 7 naptári napnál tovább tart, valamint amennyiben a 4db alapsótalanító blokk központi rendszerbe történő dokumentált bekapcsolása nem történik meg a 4.1.e.) pontban rögzített 30 napos határidőn belül. Késedelem esetén Vállalkozó minden megkezdett naptári napra napi 1% késedelmi kötbér fizetésére köteles, amelynek alapja az érintett részszámla teljes nettó értéke. A késedelmi kötbér maximum 5 naptári napon át vehető ki, azaz maximális mértéke az érintett részszámla teljes nettó értékének 5 %-a.
- 10.2. Meghiúsulási kötbér:** Amennyiben olyan okból, amiért Vállalkozó felelős a Megrendelő a szerződés rendkívüli felmondására, vagy szankciós elállás gyakorlására kényszerül (12. pont), akkor Vállalkozó a 2.1. pontban meghatározott teljes vállalkozói díjból még le nem hívott nettó érték 20 % -ának megfelelő összegű meghiúsulási kötbér fizetésére köteles.

A kötbér Megrendelőnek akkor is jár, ha kár nem merült fel. Megrendelő érvényesítheti Vállalkozóval szemben a kötbéren túli egyéb igényeit is (kárigények, többletköltségek).

- 10.3. A késedelmes teljesítés esetére kikötött kötbér megfizetése nem mentesít a szerződés teljesítése alól. A meghiúsulás esetére kikötött kötbér érvényesítése a teljesítés követelését kizárja.
- 10.4. Megrendelő a felmerült kötbérkövetelését kötbérértesítő megküldésével érvényesíti Vállalkozóval szemben. Amennyiben Vállalkozó a kötbérértesítőben foglaltakat 5 naptári napon belül írásban nem kifogásolja, úgy a kötbérkövetelés elismertnek minősül. Felek megállapodnak abban, hogy Megrendelő jogosult az elismert kötbérkövetelését az általa még ki nem egyenlített számlák ellenértékébe beszámítani. Amennyiben Megrendelőnek a kötbér mértékét meghaladó kára keletkezik, azt jogosult Vállalkozó felé továbbhárítani. A kötbér Megrendelőnek akkor is jár, ha kár nem merült fel.

## **11. Felelősség**

- 11.1. Amennyiben a Vállalkozó a jelen szerződésből eredő kötelezettségeinek teljesítése során nem úgy jár el, ahogyan az adott helyzetben általában elvárható és emiatt a Megrendelőnek harmadik személyekkel szemben kötelezettsége keletkezik, Vállalkozó ezen kötelezettségeket átvállalja vagy megtéríti Megrendelő minden ebből eredő kárát és költségeit.
- 11.2. Vállalkozó vállalja, hogy a teljesítése során kizárólag olyan eszközöket, szellemi termékeket használ fel, amelyek harmadik személyek jogait nem sértik.
- 11.3. Vállalkozó kijelenti, hogy a szerződéskötés időpontjában rendelkezik a szerződés teljes időtartamára, az ebben foglalt tevékenységre és tárgyra vonatkozó **10 millió Ft/év, azaz tízmillió forint/év** keretösszegű és **5 millió Ft/káresemény, azaz ötmillió forint/káresemény** szakmai felelősségbiztosítással (a felelősségbiztosítás/felelősségbiztosítási kötvény igazolása jelen szerződés **5. sz. mellékletét** képezi).

## **12. A szerződés felmondása, elállás**

- 12.1. Megrendelő a **Kbt. 143. § (1) bekezdésében** foglalt esetekben a szerződést felmondhatja, vagy



- a Ptk.-ban foglaltak szerint - a szerződéstől elállhat.

- 12.2. Megrendelő a **Kbt. 143. § (2) bekezdésében** foglaltak alapján köteles a szerződést azonnali hatállyal felmondani, vagy - a Ptk.-ban foglaltak szerint - a szerződéstől elállni, ha a szerződés megkötését követően tudomására jut, hogy Vállalkozó tekintetében a közbeszerzési eljárás során kizáró ok állt fenn, és ezért ki kellett volna zárni a közbeszerzési eljárásból.
- 12.3. A **Kbt. 143. § (3) bekezdése** alapján, Megrendelő jogosult és egyben köteles a szerződést azonnali hatállyal felmondani - ha szükséges olyan határidővel, amely lehetővé teszi, hogy a szerződéssel érintett feladata ellátásáról gondoskodni tudjon – ha
- Vállalkozóként szerződő félben közvetetten vagy közvetlenül 25%-ot meghaladó tulajdoni részesedést szerez valamely olyan jogi személy vagy személyes joga szerint jogképes szervezet, amely tekintetében fennáll a Kbt. 62. § (1) bekezdés k) pont kb) alpontjában meghatározott valamely feltétel,
  - Vállalkozó közvetetten vagy közvetlenül 25%-ot meghaladó tulajdoni részesedést szerez valamely olyan jogi személyben vagy személyes joga szerint jogképes szervezetben, amely tekintetében fennáll a Kbt. 62. § (1) bekezdés k) pont kb) alpontjában meghatározott valamely feltétel.
- 12.4. Megrendelő a Kbt. 79.§-ának (4) bekezdésében foglalt körülmények fennállása esetén (ha a közbeszerzési eljárás eredményének megküldését követően észleli, hogy az eredmény (eredménytelenség) jogszabálysértő volt és a módosítás a jogszabálysértést orvosolja), jogosult a már megkötött szerződéstől elállni, illetve ha az eredeti állapot nem állítható helyre, a szerződést azonnali hatállyal felmondani.
- 12.5. Megrendelőnek jogában áll – választása szerint – a szerződést a Vállalkozóhoz intézett írásbeli nyilatkozatával, azonnali hatállyal felmondani vagy a szerződéstől – az érdekmúlás bizonyítása nélkül – elállni, és – mindkét esetben – a szerződés 10.2. pontjában meghatározott jogkövetkezményt alkalmazni Vállalkozó súlyos szerződésszegése esetén, így különösen, ha Vállalkozó a felelősségi körébe tartozó okból olyan mértékű késedelmre esik, hogy emiatt Megrendelő a maximális mértékű késedelmi kötbérre válik jogosulttá az adott részteljesítés vonatkozásában. Ez utóbbi esetet Megrendelő a szerződés további teljesítése megghiúsulásának tekinti.
- 12.6. Vállalkozó jogosult a szerződés azonnali hatállyal történő felmondására, ha Megrendelő fizetési kötelezettségének ismételt írásbeli felszólítás ellenére sem tesz eleget.
- 12.7. A jelen szerződésben meghatározott feltételek nem érintik a Ptk.-ban a szerződés felmondására, illetőleg a szerződéstől való elállásra vonatkozóan rögzített jogosultságok érvényesíthetőségét.

### 13. Vis maior, akadályközlés

- 13.1. A vis maior olyan rendkívüli körülmény, amely Felek akaratán és ellenőrzésén kívüli, előre nem látható, általuk elháríthatatlan jellegű és nekik nem felróható (így különösen: természeti katasztrófa, háború, blokádn, tűz, robbanás, terrorcselekmények).
- 13.2. A vis maior körülmények mentesítik Feleket a szerződés alapján fennálló kötelemeik teljesítése alól a körülmények fennállásának időtartamára, feltéve, hogy ezen körülmények a szerződés aláírását követően jönnek létre, illetőleg a szerződés aláírását megelőzően jöttek létre, ám következményeik – melyek meggátolják vagy késleltetik a szerződés teljesítését – az említett időpontban még nem voltak előre láthatóak.
- 13.3. Annak érdekében, hogy bármely vis maior esemény a fentiekkel összhangban a szerződéses kötelemeik teljesítését akadályozó tényezőként felhozható legyen, a szerződés teljesítésében akadályozott félnek írásban tájékoztatnia kell a másik felet a fenti különleges körülmények

bekövetkeztéről. Ezt a tájékoztatást indokolatlan késedelem nélkül kell megtenni azt követően, hogy az illető szerződő Fél felismerte a kötelek teljesítése alól mentesítő indokként felhozható körülmények felmerülését. A fenti értesítésben meg kell jelölni a teljesítés várható késedelmi időszakát is, amennyiben ez felmérhető az adott pillanatban.

- 13.4. Amennyiben a mentesülés indoka megszűnik, úgy erről a tényről a másik felet is haladéktalanul értesíteni kell (írásban is), továbbá lehetőség szerint arról is tájékoztatni kell, hogy a mentesülés indokát jelentő különleges körülmények miatt a késedelmes intézkedéseket mikor foganatosítják.
- 13.5. Amennyiben az elháríthatatlan külső ok miatt a szerződésben rögzített munkák teljesítése 20 naptári napot meghaladó késedelmet szenved, bármely Fél jogosult az egyedi szerződést felmondani.
- 13.6. A fentiekén túl, nem vis maior esetben, Felek kötelesek a Ptk. 6:126. §-ában foglaltak betartásával tájékoztatni egymást a szolgáltatás teljesítését akadályozó körülményről.

#### 14. Titoktartás

Vállalkozó kijelenti, hogy a jelen szerződés teljesítése során, illetve tevékenységének ellátásával összefüggésben tudomására jutott Megrendelő gazdasági tevékenységével, vagy a szerződés tárgyához kapcsolódó, azt érintő bármilyen tény, tájékoztatást és adatot, védett ismeretet (know-howt) az üzleti titok megőrzésére vonatkozó szabályok szerint megőriz. Ezen információkat csak a feladat megvalósításához használhatja fel, azt harmadik félnek nem adhatja át, arról másolatot, írásos feljegyzést más számára nem készíthet. A titoktartási kötelezettség kiterjed a Vállalkozó alkalmazottaira /és alvállalkozóira is. Ezen kötelezettségek megszegése kártérítési felelősséget von maga után.

#### 15. Értesítés, kapcsolattartás:

- 15.1. Megrendelőnek a szerződés teljesítésével kapcsolatos kérdésekben állásfoglalásra kijelölt képviselője, kapcsolattartója

Név: Tóth Zoltán  
Tel: +36 305857310  
Fax: +36 13235867  
E-mail: tothzo@fkf.hu  
Cím: 1151 Budapest, Mélyfúró utca 10-12.

- 15.2. Vállalkozónak a szerződés teljesítésével kapcsolatos kérdésekben állásfoglalásra kijelölt képviselője, kapcsolattartója:

Név: Haraszi Mihály  
Tel: 34/511-060, 20/2637-348  
Fax: 34/311-441  
E-mail: komplex@t-online.hu  
Cím: 2800 Tatabánya, Élmunkás sor 1.  
2801 Tatabánya, Pf. 1275. (levelezési cím)

- 15.3. Minden értesítést és üzenetet írásban postán (tértivevényes ajánlott levél formájában) vagy telefax, illetve e-mail útján kell továbbítani a másik fél részére, kivéve, ha a szerződés valamely pontja ettől kifejezetten eltérően rendelkezik. Az értesítések abban az időpontban tekinthetők átadottnak, amikor azokat a tertivevény tanúsága szerint a szerződésben megjelölt címre kézbesítették, illetve faxon, vagy e-mail útján történő továbbítás esetén akkor, amikor a hibátlan továbbításról a faxgép által kiadott igazolást, illetőleg az elektronikus levél sikeres kézbesítéséről

a visszaigazolást a küldő fél megkapja. A szerződésben megjelölt címre postai úton továbbított tértivevényes küldemény az elküldéstől, postára adástól számított 5. napon akkor is kézbesítettnek minősül, ha az „nem kereste”, „elköltözött”, „elköltözött után küldést nem kért”, vagy „nem vette át” jelzéssel érkezik vissza a feladóhoz.

- 15.4. Felek kötelezettséget vállalnak arra, hogy jelen szerződés időtartama alatt folyamatosan együttműködnek. Ennek keretében kellő időben tájékoztatják egymást a jelen szerződésben foglaltak teljesítése mellett minden olyan kérdésről, amely a jelen szerződés teljesítésére kihatással lehet.

Felek kölcsönösen írásban tájékoztatják egymást, amennyiben kapcsolattartójuk, állásfoglalásra kijelölt képviselőjük személyében változás áll be. Felek rögzítik, hogy ezen személyekben bekövetkezett változás és az erről történt írásbeli értesítés nem minősül szerződésmódosításnak. A képviselők, kapcsolattartók személyében bekövetkezett változásról szóló írásbeli értesítést Felek a szerződésükhöz csatolják.

- 15.5. A szerződés megszüntetésével, jogérvényesítéssel kapcsolatos értesítés kizárólag tértivevényes ajánlott levél formájában, vagy faxon történhet.

## 16 A szerződés módosítása

Jelen szerződésben szabályozottakat csak írásban, a Kbt. előírásainak megfelelően, a Felek cégszerű aláírásával lehet módosítani. A szóban, vagy ráutaló magatartással tett szerződésmódosítás érvénytelen.

## 17. Záró rendelkezések:

- 17.1. A Felek jogviszonyára a magyar jog az irányadó. A teljesítéssel összefüggő bármely feladat ellátásának nyelve a magyar nyelv.
- 17.2. Felek jelen szerződés aláírásával egyidejűleg vezető tisztségviselőik vonatkozásában kölcsönösen kizárják jelen szerződésből, illetve annak megszegéséből eredően a vezető tisztségviselőik közvetett és következményes károkért való felelősségét, ide nem értve vezető tisztségviselőik szándékosan vagy bűncselekménnyel okozott, illetőleg az életet, testi épséget, egészséget megkárosító szerződésszegésért fennálló felelősségét.
- 17.3. A szerződés értelmezésére és minden olyan kérdésben, ami jelen szerződésben nem szabályozott, a Polgári Törvénykönyvről szóló 2013. évi V. törvény (Ptk.), a közbeszerzésekről szóló 2015. évi CXLI. törvény (Kbt) és a vonatkozó egyéb jogszabályok rendelkezései az irányadók.
- 17.4. Felek kifejezik szándékukat arra vonatkozóan, hogy a szerződés teljesítése során felmerült vitáikat mindenekelőtt békés úton kísérik meg rendezni, ennek megfelelően közvetlen tárgyalások útján oldják meg. Amennyiben a vitás kérdések rendezésére kezdeményezett tárgyalásaik nem vezetnek eredményre, jogorvoslati kérelmük elbírálására a rendes bírósági fórumokat választják.

A szerződést a Felek áttanulmányozás után, mint szándékukkal és ügyleti akaratukkal mindenben megegyezőt jóváhagyólag írják alá.

Jelen szerződés 12 számozott oldalból, és a szerződés elválaszthatatlan részét képező 7 mellékletből áll, 4 eredeti példányban készült, amelyből 3 példány Megrendelőt 1 példány Vállalkozót illeti meg.

## Mellékletek

1. sz. melléklet Közbeszerzési műszaki leírás

2. sz. melléklet: Vállalkozó szerződéskötéskor tett nyilatkozata a bevonni tervezett alvállalkozókról
3. sz. melléklet: Vállalkozó szerződés teljesítése során tett nyilatkozata a bevonni tervezett alvállalkozókról
4. sz. melléklet: Vállalkozó szerződés teljesítése során tett nyilatkozata a már korábban bejelentett alvállalkozók személyében, adataiban a szerződés teljesítése során bekövetkező változásokról
5. sz. melléklet: Felelősségbiztosítás/igazolása
6. sz. melléklet: Munkabiztonsági, tűzvédelmi és környezetvédelmi nyilatkozat
7. sz. melléklet: „Az FKF Zrt. megbízásából munkát végző vállalkozók környezetvédelmi kötelezettségei” című oktatási segédanyag

Budapest, 2018. 06.20.

Fővárosi Közterület-fenntartó  
Zártkörűen Működő  
Nonprofit Részvénytársaság  
8.

  
**Fancsalszki Róbert**

**Hulladékhasznosító Mű üzemvezető**  
FKF Nonprofit Zrt.  
Megrendelő



**dr. Hetzl Norbert**  
**Közbeszerzési osztályvezető**  
FKF Nonprofit Zrt.  
Megrendelő **dr. Hetzl Norbert**  
Közbeszerzési osztályvezető

Bp. 2018. 06. 25.



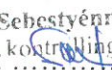

**Haraszi Mihály**  
**Ügyvezető igazgató**  
KOMPLEX Szerelő és Kivitelező Kft.  
Vállalkozó

KOMPLEX Szerelő és Kivitelező Kft.  
Teleph.: 2800 Tatabánya IV,  
Élmunkás sor 1.  
Cégsz.: 11-09-001683  
Adószám: 10561049-2-11  
Alapítva: 1982  

Pénzügyi fedezet rendben: Dátum: 2018. JÜN 19. Aláírás:   
Sebestyén Lakatos Éva  
kontrolling osztályvezető

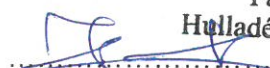
Jogilag rendben: Dátum: 2018. 06. 15. Aláírás:   
dr. Lukács Emese  
jogtanácsos

Szakmailag rendben: Dátum: 2018. 06. 14. Aláírás:   
Fancsalszki Róbert  
Hulladékhasznosító Mű Üzem  
üzemvezető

Közbeszerzésileg rendben: Dátum: 2018. 06. 15. Aláírás:   
Dr. Schweder Viktória  
Dr. SCHWEDER VIKTÓRIA

2.) Ajánlat részletezése, műszaki tartalom:

2.1. A Hulladékhasznosító Mű Üzem technológiájának rövid ismertetése:

A Hulladékhasznosító Mű Üzem fő tevékenysége a Budapesti lakosságtól begyűjtött kommunális, nem veszélyes szilárd hulladék termikus hasznosítása speciális hulladékégetésre kialakított kazánokban.

A hulladékszállító célgépek mérlegelés után a rámpára hajtva a zártterű szemétbunkerbe ürítik a települési szilárd hulladékot. A bunkerből a hulladékot polipmarkolós híddaruk rakják a kazánok adagoló berendezéseibe. A hulladék a kazán tűzterébe jutva a hengerrostélyon keresztül haladva elég. Az égetésből visszamaradó salak vízhűtés után a salakbunkerbe jut, onnan markolós híddaru rakja a salakkezelő rendszerre, a mágnesezhető fémek kiválasztása után a salak teherautóra kerül, amivel az elszállítása történik.

A forró füstgáz a kazán fűtőfelületeivel érintkezve lehűl, és a félszáraz rendszerű füstgáztisztító berendezéseken, a füstgázelszívó ventilátoron és a kéményen áthaladva a szabadba kerül. A füstgáztisztító berendezésekben kiszűrt pernye és maradékanyag zárt rendszerben elkülönítve átmeneti silókban kerül elhelyezésre, innen történik a veszélyes hulladéknak minősülő porok elszállítása ártalmatlanításra / hasznosításra.

A kazánokban termelt túlhevített gőz elvételes-kondenzációs gőzturbinára vezetve hasznosul. A Mű villamos energiát termel, amit az országos hálózaton keresztül értékesít, valamint távfűtő hálózatra dolgozik a turbináról elvett gőzmennyiségnek megfelelően.

**Fontosabb műszaki paraméterek:**

|  |                                     |
|--|-------------------------------------|
| Kazánvonalak száma:                      | 4 db                                |
| Kazánonkénti szemétegetési teljesítmény: | 15 t/h                              |
| Kazánonkénti gőz teljesítmény:           | 40 t/h                              |
| Frissgőz paraméterek:                    | 40 bar, 400 C                       |
| Turbina-generátor egység teljesítménye:  | 24 MW                               |
| Füstgáztisztítás:                        | félszáraz eljárás (szennyvízmentes) |
| Kéményen távozó füstgáz hőmérséklet:     | kb. 130 C                           |
| Kéménymagasság:                          | 120 m                               |

**Az adott feladattal érintett berendezés rövid leírása**

A kazánokban termelt gőz elvételes-kondenzációs gőzturbinára vezetve hasznosul. A Mű villamos energiát termel, amit az országos hálózaton keresztül értékesít, valamint távfűtő hálózatra dolgozik a turbináról elvett gőzmennyiségnek megfelelően.

A kazánokhoz szükséges tápvizet valamint a hűtőtornyokban elpárologtatott víz pótlásához a pót hűtővizet a víz vegyi üzem biztosítja. A vízelőkészítés részfolyamatai a szűrés ioncserés előlagyítás teljes sótalanítás, és kevertágyas ioncsere.

## 2.2. Közbeszerzés tárgya és műszaki tartalom:

### Közbeszerzés tárgya:

Az FKF Nonprofit Zrt. Hulladékhasznosító Mű telephelyén üzemelő folyamatirányító rendszer üzemeltetéséhez szükséges, Alapsótalanító blokkok működtetésének irányítástechnikai rekonstrukciója a megrendelő által kért ütemezéssel és mennyiséggel, a vállalkozó által megajánlott árral és határidővel.

### Vállalkozó feladata az alábbiak szerint részletezve:

4 db (1,2,3,4) ioncserélő blokk vezérlésének a korszerűsítése.

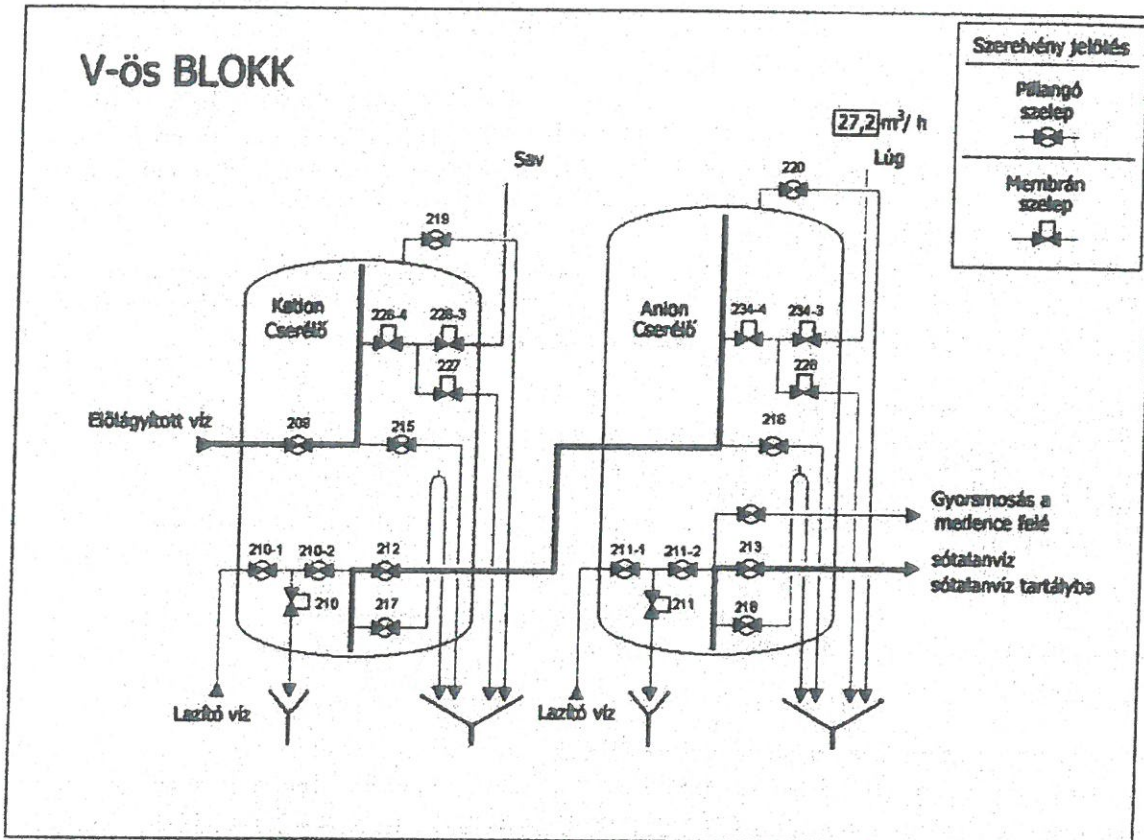

Az üzemeltetés táv- működtethető pneumatikus szelepekkel van megoldva.  
Külön van jelölve a 14 db pillangószelep, és a 8db membránszelep.  
A szelepek működtetése pneumatikus, a vezérlő feszültség 24V DC.

El kell készíteni az elrendezési és áram-utas dokumentációt.

A kötődobozokat, kábeleket, csatlakozási pontokat azonosítóval kell ellátni.

Mind a 4 blokknál az alábbi munkákat kell elvégezni:

- a) Telepíteni kell a vezérlő szekrényt. A vezérlő szekrénybe kell elhelyezni a 2 db érintő képernyőt, (külön az anion és külön a kation cserélő oszlopoknak) a PLC-ket, és tartozékait.
- b) A kábelnyomvonalat horganyzott tálcákkal kell kialakítani.
- c) Az telepített munkahengerek és vezérlő szelepek a korszerűsítés során felhasználhatók.
- d) A sűrített levegő névleges nyomása 6 bar, max.: 10 bar.
- e) A pillangószelepek állapotát (nyitva zárva) meg kell jeleníteni mind a PLC érintő képernyőn, mind a folyamatirányító megjelenítőin. A jelenlegi végállás-kapcsolókat ki kell cserélni helyi állásjelzővel ellátott induktív érzékelős végállás-kapcsolókra.
- f) A pillangószelepeket működtető vezérlő szelep, munkahenger, végállás-kapcsoló egy egységet kell, hogy képezzen.
- g) A membránszelepekre rá kell építeni az új működtető vezérlő szelepét. A membránszelepek beépített végállás-kapcsolóit fel kell újítani, új villamos csatlakozóval kell ellátni.
- h) A levegő-előkészítés egységeit (reduktor, vízleválasztó, olajozó) és vezérlő szelepek csatlakozásait az osztott struktúrának megfelelően kell elhelyezni rozsdamentes csövezéssel.
- i) A működtető levegő nyomását mérni kell, annak jelét a folyamatirányító kijelölt csatornájára kell kábelezni. A mért értékét meg kell jeleníteni, és alacsony nyomás (paraméterezhető) esetén hibajelzést kell adni, továbbá meg kell jeleníteni a kommunikációs úton kapott aktuális vízmennyiséget mind a PLC érintő képernyőn, mind a folyamatirányító megjelenítőin.
- j) A végállás-kapcsolók (induktív érzékelők) és működtetések kábelezését gyűjtőkábeles struktúrával kell megtervezni és megvalósítani.
- k) Az anion és kation cserélő oszlopok helyi megjelenítését és vezérlését külön-külön, önállóan működőképes érintőképernyős PLC-vel kell megoldani.

A PLC program feladata:

- a) A szelepek helyi működtetése érintőképernyőről történjen. Véletlen érintés esetén hibás működés ne legyen. Működtetés a szelep kijelölése után felugró ablakban időkorláttal történjen.
- b) A PLC RS-485-ös felületen 9600 bit/sec sebességgel tartson kapcsolatot a folyamatirányítóval Slave-ként, ahol összesen 8 db Slave egység csatlakoztatható a hálózatra. Jelenleg 3 db egység kommunikál a folyamatirányítóval. A Slave egységek lekérdezésének az ütemezése 200 msec. A távirat mérete max. 240 byte.
- c) A folyamatirányítótól kapott legfőbb 8db lebegőpontos mérési értéket meg kell jeleníteni az érintőképernyőn, a szelepek állapotát a folyamatirányítóra vissza kell küldeni.
- d) Biztosítani kell a folyamatirányítóról való működtetés lehetőségét.
- e) A folyamatirányítón a vízüzemi sémaképeket módosítani kell az V. ioncserélő blokkal megegyező formában, és meg kell jeleníteni a szelepállásokat. A folyamatirányító Siemens S7-400-as típusú, STL programnyelven kell programozni. A program felépítésének meg kell egyeznie a meglévő rendszerrel.
- f) A program módosítások a HHM üzemét nem akadályozhatják.
- g) A kommentezett forrás-programok átadás tárgyát képezik. Az átadott dokumentációnak biztosítani kell a módosítások és fejlesztések lehetőségét a megrendelő részére. Programozó szoftver és hardvert mellékelni kell USB 3-as csatolófelületű pedrive-on. A dokumentációt elektronikusan és nyomtatott formában is át kell adni. A forrás programot és programozó szoftvert csak elektronikus formában.

Energiaellátás: 230 V AC

Feszültség kimaradás esetén a szelepek alaphelyzetbe kerülnek. A feszültség visszatérését követően minden szelep alaphelyzetben marad.

Működtető és végállás feszültségek 24V DC.

Követelmény a megjelenítőre és PLC-re:

HMI-vel egybeépített érintőképernyős PLC:

- a. 800 x 600 képpont (SVGA) felbontás, 65,536 szín, 10.4" képátlójú TFT LCD kijelző,
- b. rezisztív érintőképernyő,
- c. 9db programozható funkciógomb,
- d. 24VDC tápfeszültség,
- e. IP65-ös védettség,
- f. valós idejű óra funkcióval ellátott,
- g. legalább 32db digitális bemenettel bővíthető,
- h. legalább 24db relés digitális kimenettel bővíthető,
- i. legalább 6db analóg bemenettel bővíthető (0..20mA vagy 4..20mA választható),
- j. létradiagramban programozható, ingyenes fejlesztő környezettel,
- k. legalább 1db beépített RS485-ös kommunikációs porttal rendelkezik, szabadon konfigurálható protokollal,
- l. ingyenes magyarországi műszaki támogatással rendelkezik.

**Ajánlatkérő szolgáltatásai:**

Teherszállítási, behajtási lehetőség biztosítása a HHM területére.

**3.) A teljesítés ütemezése:**

- A blokkokat egyesével lehet korszerűsíteni a megrendelő igényei alapján.
- A szerelési határidő 14 naptári nap.
- Átadást követően 7 naptári nap próbaüzem.
- Eredményes próbaüzem után teljesítési igazolás kerül kiadásra.
- Az utolsó blokk átadását követően át kell adni a végleges dokumentációt.

**4.) Teljesítés helye:**

Fővárosi Közterület-fenntartó Zártkörűen Működő Nonprofit Részvénytársaság  
Hulladékhasznosító Mű Üzem  
1151 Budapest, Mélyfűró u. 10-12.

**5.) Garancia: 12 hónap**

**6.) Fizetés módja:**

Az első három blokk esetében blokkonként az adott blokk teljes körű rekonstrukcióját és sikeres műszaki átadás-átvételét követően 20%-os részszámla, és a negyedik blokk teljes körű rekonstrukcióját követően, a 4 db alapsótalánító blokk üzembe-helyezési dokumentációjának és végleges megvalósulási tervdokumentációjának átadása, és blokkok próbaüzemének sikeres, a Megrendelő által elismert megvalósulását követően 1 db 40%-os végszámla nyújtható be. Ajánlatkérő 10% előleget fizet.

**7.) Számlázás feltétele:**

Az ellenérték megfizetése, a teljesítésigazolások alapján benyújtott számla ellenében, banki átutalással történik a számla kézhezvételétől számított 30 napon belül.



8.) **Dokumentálás:** Teljesítés igazolás

9.) **Ajánlat érvényessége:** 60 nap

10.) **Egyéb:**

Vállalkozó/Ajánlatadó elfogadja a Fővárosi Közterület-fenntartó Zártkörűen Működő Nonprofit Részvénytársaság által készített Vállalkozói Szerződés tervezetét és annak mellékleteit.

Tisztelettel:

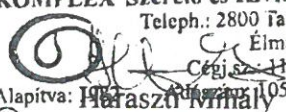
**KOMPLEX Szerelő és Kivitelező Kft.**  
Teleph.: 2800 Tatabánya IV.,  
Élmunkás sor 1.  
Cégsz.: 11-09-001683  
Alapítva: 1987  
Hatalmazott: 10561049-2-11  
Hatalmazott:   
① ügyvezető igazgató





**Vállalkozó nyilatkozata  
az alvállalkozói teljesítés vonatkozásában  
a szerződéskötéskor**

Vállalkozó neve: KOMPLEX Szerelő és Kivitelező Kft.  
Székhely: 2800 Tatabánya, Élmunkás sor 1.  
Cégjegyzékszám: 11-09-001683  
Adószám: 10561049-2-11  
Képviselik: Haraszi Mihály ügyvezető

továbbiakban, mint Vállalkozó cégjegyzésre jogosult képviselője nyilatkozom, hogy az FKF Nonprofit Zrt-vel (székhelye: 1081. Budapest, Alföldi u. 7.) mint Megrendelővel (továbbiakban: Megrendelő) 2018.06.25. napján, **K1879** közbeszerzés számon, 29501 szerződészámon „**Alapsótalanító blokkok működtetésének irányítástechnikai rekonstrukciója**” tárgyában megkötésre kerülő Vállalkozási szerződés teljesítése érdekében

**a)<sup>1</sup> alvállalkozó a szerződéskötéskor nem kerül bevonásra.**

Kelt: Budapest, 2018.06.25.



KOMPLEX Szerelő és Kivitelező Kft.  
Teleph.: 2800 Tatabánya IV.,  
Élmunkás sor 1.  
Cégsz.: 11-09-001683  
Adószám: 10561049-2-11



Alapítva: 1982



Haraszi Mihály ügyvezető  
KOMPLEX Szerelő és Kivitelező Kft.  
Vállalkozó

**b)<sup>2</sup> a szerződéskötéskor az alábbi alvállalkozó(k) kerül(ek) bevonásra:**

1.<sup>3</sup>

Név:  
Székhely:  
Cégjegyzékszám:  
Adószám:  
Telefon és fax szám:  
E-mail cím: ...  
Képviselő (vezető) neve:  
A szerződésnek az a része, amelynek teljesítésében az alvállalkozó közreműködik: .....

Kelt: ....., 201.....

.....  
(céggjegyzésre jogosult képviselő(k) aláírása  
céggjegyzésre jogosult képviselő(k) neve, beosztása  
cégnév)

<sup>1</sup> Értelmszerűen a.) vagy b.) rész kitöltendő és a másik rész törlendő

<sup>2</sup> Értelmszerűen a.) vagy b.) rész kitöltendő és a másik rész törlendő

<sup>3</sup> Értelmszerűen kiegészítendő több alvállalkozó igénybevétele esetén



**Vállalkozó nyilatkozata  
az alvállalkozói teljesítés vonatkozásában  
a szerződés teljesítése során<sup>5</sup>**

Vállalkozó neve:  
Székhely:  
Cégjegyzékszám:  
Adószám:  
Képviselik: .....

továbbiakban, mint Vállalkozó cégjegyzésre jogosult képviselője nyilatkozom, hogy az FKF Nonprofit Zrt-vel (székhelye: 1081. Budapest, Alföldi u. 7.) mint Megrendelővel (továbbiakban: Megrendelő) .....napján, **K1879** közbeszerzés számon, ..... szerződésszámon „.....” tárgyában megkötött Vállalkozási szerződés teljesítése érdekében a szerződéskötéskor már bejelentett alvállalkozókon kívül

**az alábbi alvállalkozó(k) kerül(nek) bevonásra:**

1.<sup>6</sup>

Név:  
Székhely:  
Cégjegyzékszám:  
Adószám:  
Telefon és fax szám:  
E-mail cím:  
Képviselő (vezető) neve:  
A szerződésnek az a része, amelynek teljesítésében az alvállalkozó közreműködik:.....

2.<sup>7</sup>

a.) Egyidejűleg a Kbt. 138.§ (3) bekezdése alapján nyilatkozom, hogy a megjelölt alvállalkozó(k) nem áll(nak) a jelen szerződéskötést megelőző közbeszerzési eljárásban előírt kizáró okok hatálya alatt.

b.) Egyidejűleg a Kbt. 138.§ (3) bekezdése alapján csatolom az érintett alvállalkozó(k) nyilatkozatát arról, hogy a megjelölt alvállalkozó(k) nem áll(nak) a jelen szerződéskötést megelőző közbeszerzési eljárásban előírt kizáró okok hatálya alatt.

Kelt: ....., 201.....

.....  
cégjegyzésre jogosult képviselő(k) aláírása  
cégjegyzésre jogosult képviselő(k) neve, beosztása  
cégnév)  
Vállalkozó

<sup>5</sup> A nyilatkozatot az alvállalkozó bevonását megelőzően kell megtenni a Kbt. 138.§ (3) bek- alapján.

<sup>6</sup> Értelmszerűen kiegészítendő több alvállalkozó igénybevétele esetén

<sup>7</sup> A 2.a) ill. 2.b) pont közül a nem releváns törlendő!

HP

LE



**Vállalkozó nyilatkozata  
az alvállalkozók személyében, adataiban  
a szerződés teljesítése során bekövetkező változásokról**

Vállalkozó neve:  
Székhely:  
Cégjegyzékszám:  
Adószám:  
E-mail cím:  
Képviselik: .....

továbbiakban, mint Vállalkozó cégjegyzésre jogosult képviselője nyilatkozom, hogy az FKF Nonprofit Zrt-vel (székhelye: 1081. Budapest, Alföldi u. 7.) mint Megrendelővel (továbbiakban: Megrendelő) .....napján, **K1879** közbeszerzés számon, ..... szerződésszámon „.....” tárgyában megkötött Vállalkozási szerződés teljesítése érdekében a már korábban bejelentett alvállalkozók személyében, adataiban az alábbi változás következett be:

**Az érintett Alvállalkozó korábban bejelentett adatai:**

1.<sup>8</sup>

Név:  
Székhely:  
Cégjegyzékszám:  
Adószám:  
Telefon és fax szám:  
E-mail cím:  
Képviselő (vezető) neve:  
A szerződésnek az a része, amelynek teljesítésében az alvállalkozó közreműködik:.....

**Az érintett Alvállalkozó módosult adatai:**

Név:  
Székhely:  
Cégjegyzékszám:  
Adószám:  
Telefon és fax szám:  
E-mail cím:  
Képviselő (vezető) neve:  
A szerződésnek az a része, amelynek teljesítésében az alvállalkozó közreműködik:.....

Alulírott nyilatkozom, hogy az itt fel nem tüntetett, korábban már bejelentett alvállalkozók személyében, adataiban változás nem következett be.

Kelt: ....., 201.....

.....  
(cégjegyzésre jogosult képviselő(k) aláírása  
cégjegyzésre jogosult képviselő(k) neve, beosztása  
cégnév)  
Vállalkozó

<sup>8</sup> Értelmszerűen kiegészítendő több alvállalkozó érintettsége esetén.

KE







**Generali Biztosító Zrt.**  
1066 Budapest, Teréz krt. 42-44.  
Levelezési cím: 7602 Pécs, Pf. 888  
Telefonos ügyfélszolgálat: +36 1 452 3333

[general.hu](http://general.hu)

Oldal: 1/2

2018/09001/3008338

**KOMPLEX Kft.**

Tatabánya  
Élmunkás sor 1

**2800**

Dátum: 2018.06.19.  
Iktatószám: 2018/09001/3008338  
Ügyintéző: Szalma Berta  
Fax: +36 1 452 3505  
Telefon: +36 1 452 3333  
E-mail: [general.hu@general.com](mailto:general.hu@general.com)  
Kötvénytípus: 95590990818316300  
Ügyfélszám: 45776374

**Tárgy:** Általános felelősségbiztosítás

Tisztelt Cím!

Alulírott Generali Biztosító Zrt. igazoljuk, hogy alábbi ügyfelünk társaságunknál határozatlan tartamú általános felelősségbiztosítással rendelkezik.

|                                     |   |
|-------------------------------------|---|
| <b>Szerződő neve / címe:</b>        | KOMPLEX Kft.<br>2800- TATABÁNYA, Élmunkás sor 1   |
| <b>Biztosított neve / címe:</b>     | KOMPLEX Kft.<br>2800 TATABÁNYA, Élmunkás sor 1  |
| <b>Kötvénytípus:</b>                | 95590990818316300   |
| <b>Kockázatviselés kezdete:</b>     | 2012.10.27  |
| <b>Módosítás kezdete:</b>           |   |
| <b>Biztosított tevékenység:</b>     | Gépek javítása  |
| <b>Pontosított tevékenység:</b>     | Erőművi és ipari vízkezelő berendezések karbantartása   |
| <b>Biztosított kockázati körök:</b> | Tevékenységi felelősség, Szolgáltatási felelősség   |
| <b>Kártérítési limit évente:</b>    | 50.000.000 HUF  |
| <b>Kártérítési limit káronként:</b> | 10.000.000 HUF  |
| <b>Önrészesedés:</b>                | 10 %, de min. 10.000 HUF / káresemény   |
| <b>Vonatkozó feltételek:</b>        | Általános Felelősségbiztosítási Feltételek (ÁFF)<br>Kiegészítő Felelősségbiztosítási Feltételek (KFF) |





**Generali Biztosító Zrt.**  
1066 Budapest, Teréz krt. 42-44.  
Levelezési cím: 7602 Pécs, Pf. 888  
Telefonos ügyfélszolgálat: +36 1 452 3333

Oldal: 2/2

generali.hu

**Külön feltételek:** FKF391 Szolg.tárgyban okozott kár

**Kiegészítő információk:** "K1879 Alapsótalanító blokkok működtetésének irányítástechnikai rekonstrukciója" Kedvezményezett: Fővárosi Közterület-fenntartó Zártkörűen Működő Nonprofit Részvénytársaság (rövidített neve: FKF Nonprofit Zrt.) Székhely: 1081 Budapest, Alföldi u. 7.

**Díjfizetés módja:** Átutalás díjertesítővel

**Díjfizetés üteme:** Negyedévente

**A biztosítási díj rendezve:** 2018.07.31

A fedezetigazolás egyben kötvényként is szolgál.

Tisztelettel:

Benécs Szilárd Istvánné  
értékesítés támogatási munkatárs

Szalma Berta  
értékesítés támogatási munkatárs



**FKF** FŐVÁROSI KÖRNYEZET-  
TISZTÍTÓ NONPROFIT ZRT.

**BUDAPESTI** VÁROSIKÖZTARSASÁG ZRT. VÁROSIGAZGATÓSÁG ZF



**TÜVRheinland®**  
**CERT**  
ISO 9001  
ISO 14001

6. sz. melléklet

**Az FKF Nonprofit Zrt. megbízásából munkát végző vállalkozók  
környezetvédelmi kötelezettségei**

**2017. március**

## **1. AZ ELŐÍRÁS CÉLJA, HATÁLYA**

A környezetvédelmi szabályozás célja, hogy az FKF Nonprofit Zrt. megbízásából munkát végző vállalkozók (továbbiakban: Vállalkozó) szerződés szerinti tevékenysége (továbbiakban: tevékenység) a Társaság integrált minőség- és környezetközpontú irányítási rendszerének előírásaival összhangban történjen.

A szabályozás vonatkozik mindazon Vállalkozókra, azok alkalmazottaira, alvállalkozóira, megbízottjaira, akik az FKF Nonprofit Zrt. számára munkát végeznek.

A Vállalkozó és valamennyi, a tevékenységbe bevont alkalmazott, alvállalkozó egyénileg is felelősséggel tartozik tevékenysége környezetre gyakorolt hatásaiért.

## **2. EGYÜTTMŰKÖDÉSI KÖTELEZETTSÉG**

A Vállalkozó a tevékenység végzése során köteles a környezet védelme érdekében az FKF Nonprofit Zrt. környezetvédelmi szabályait betartani, környezetvédelmi szakembereivel együttműködni.

A Zrt. Környezetgazdálkodási és minőségügyi osztálya és a telephelyi KIR megbízott a tevékenység végzése folyamán ellenőrizheti a környezetvédelmi szabályok betartását, felhívhatja a Vállalkozó figyelmét az esetleges szabálytalanságokra, felszólíthatja azok megszüntetésére. A Vállalkozó köteles a Zrt. környezetvédelmi szakemberei által írásban megjelölt szabálytalanságokat megszüntetni.

## **3. AZ FKF NONPROFIT ZRT. VÁLLALKOZÓRA VONATKOZÓ KÖRNYEZETVÉDELMI ELŐÍRÁSAI**

Az FKF Nonprofit Zrt. vállalkozókra vonatkozó környezetvédelmi előírásai a hatályos környezetvédelmi jogszabályoknak, az MSZ EN ISO 14001: 2005, valamint az FKF Nonprofit Zrt. Környezetközpontú Irányítási Rendszerének dokumentumainak (KIR Kézikönyv, környezeti eljárások) megfelelően készül.

### **3.1. Általános környezetvédelmi szabályok**

A Vállalkozónak tevékenységét a környezet védelmének általános szabályairól szóló 1995. évi LIII. törvénynek megfelelően kell végeznie. Tilos környezetkárosítással járó tevékenységet folytatnia, köteles gondoskodni a tevékenysége által bekövetkezett környezetkárosodás megszüntetéséről, a károsodott környezet helyreállításáról.

### **3.2. A környezeti elemek védelmével kapcsolatos szabályok**

#### **3.2.1. A föld védelmével kapcsolatos szabályok**

A föld felszínén vagy a földben olyan tevékenységek folytathatók, csak olyan anyagok helyezhetők el, amelyek a föld mennyiségét, minőségét, folyamatait, a környezeti elemeket nem szennyezik, nem károsítják.

Tilos a Vállalkozónak a talajba bármilyen szilárd, illetve folyékony hulladék juttatása. Gondoskodnia kell arról, hogy a tevékenység végzése során felhasznált környezetre veszélyes anyagok (pl. olajszármazékok, kenőanyagok, üzemanyagok, festékek, hígítók, tisztítószeres, stb.) a talajt ne szennyezzék.

A munkafolyamatokat úgy kell végezni, hogy a parkosított területek ne rongálódjanak. A földmunkák megkezdése előtt gondoskodni kell a termőréteg letermeléséről és a későbbiekben termőtalajként történő felhasználásáról.

### **3.2.2. A víz védelmével kapcsolatos szabályok**

A munkafolyamatokat a takarékos vízhasználat elve alapján kell meghatározni és végezni.

A Vállalkozónak tilos a munkavégzés során bármilyen veszélyes anyagot és készítményt a szennyvízcsatornába engedni. A tevékenység során keletkező veszélyes és nem veszélyes hulladékok gyűjtését oly módon kell megoldani, hogy szétszóródással, vagy csapadékkal történő kimosódással veszélyes anyagok ne kerülhessenek a felszíni vagy felszín alatti vízbe.

A telephelyre, ill. munkaterületre csak olyan személy- és teherszállító jármű léphet be, amelyből - megfelelő műszaki állapota következtében - olajcsöpögés nem tapasztalható.

A Vállalkozónak tevékenysége során be kell tartania a felszíni vizek minősége védelmének szabályairól szóló 220/2004. (VII.21.) Korm. rendelet és a felszín alatti vizek védelméről szóló 219/2004. (VII.21.) Korm. rendeletben foglaltakat.

### **3.2.3- A levegő védelmével kapcsolatos előírások**

A Vállalkozónak tevékenysége végzése során, valamint a különböző alap- és segédanyagok használatánál törekedni kell arra, hogy a légszennyező anyagok kibocsátása a lehető legkisebb mértékű legyen.

Tilos a környezeti levegő olyan mértékű terhelése, amely légszennyezést, vagy határértéken felüli légszennyezettséget okoz, valamint a környezeti levegő büzzel való terhelése. Tilos bármilyen hulladékot szabad téren égetni.

Telephelyre a Vállalkozó csak olyan személy- és teherszállító járművel léphet be, amely környezetvédelmi felülvizsgálat megtörténtét igazoló érvényes dokumentummal rendelkezik.

Hulladék, ill. áruszállítás esetén a Vállalkozó megfelelő intézkedés megtételével (takarás, csomagolás stb.), köteles gondoskodni arról, hogy a szállított anyag levegőterhelést ne okozzon.

A levegőtisztaság védelme érdekében a Vállalkozónak be kell tartania a levegő védelmének egyes szabályairól szóló 306/2010. (XII. 23.) Korm. rendelet előírásait.

### **3.2.4. Hulladékgazdálkodás**

A Vállalkozónak minden tevékenységét a hulladékról szóló 2012. évi CLXXXV. törvény és vonatkozó rendeletei előírásainak megfelelően kell végeznie.

Tevékenységeit, úgy kell megterveznie és végeznie, hogy a keletkező hulladék és veszélyes hulladék

- mennyisége, (illetve veszélyessége) a lehető legkisebb legyen,
- hasznosítását minél nagyobb mértékben segítse elő,
- keletkezésének, kezelésének ellenőrzése és mennyiségének meghatározása biztosítva legyen,
- kezelése a munka-egészségügyi és munkabiztonsági szabályok maradéktalan betartásával történjen.

A Vállalkozónak gondoskodnia kell a tevékenysége során képződő hulladékok környezetvédelmi előírásoknak megfelelő gyűjtéséről (közvetlenül a keletkezés helyén, munkahelyi gyűjtőhelyen, a környezet szennyezését kizáró edényzetben), valamint további kezeléséről (ártalmatlanításáról, hasznosításáról).

Munkahelyi gyűjtőhelyen hulladék a hulladék képződésétől számított legfeljebb 6 hónapig gyűjthető.

A Vállalkozó köteles megakadályozni, hogy tevékenysége végzése során a hulladék a talajba, a felszíni, a felszín alatti vizekbe, a levegőbe jutva szennyezze vagy károsítsa a környezetet.

A tevékenység befejeztével a Környezetgazdálkodási és minőségügyi osztálynak át kell adni a keletkezett hulladékokról, valamint az elszállításukról szóló, vonatkozó jogszabályok (a veszélyes hulladékkal kapcsolatos tevékenységek végzésének feltételeiről szóló és a hulladékkal kapcsolatos nyilvántartási és adatszolgáltatási kötelezettségekről szóló mindenkor hatályos jogszabály) által előírt dokumentációt.

### **3.2.5. Veszélyes anyagok és készítmények**

A Vállalkozónak tevékenységét a kémiai biztonságról szóló 2000. évi XXV. törvény, valamint kapcsolódó rendeleteiben (kiemelten a veszélyes anyagokkal és a veszélyes készítményekkel kapcsolatos egyes eljárások, ill. tevékenységek részletes szabályairól szóló 44/2000. (XII.27.) EüM. rendelet, a 25/2000. (IX.30.) EüM - SzCsM együttes rendelet a munkahelyek kémiai biztonságáról) foglalt előírásoknak megfelelően kell végeznie.

A Vállalkozónak a veszélyes anyag, ill. készítmény felhasználásának a megkezdése előtt a tevékenységhez az azonos célra alkalmas anyagok közül a kevésbé veszélyes anyagot kell kiválasztani, tekintettel az elvégzett kockázatbecslésre és a kapcsolódó költség-haszonelemzésre.

Tevékenységet megkezdeni csak Magyarországon, igazolhatóan jogszabályi előírások alapján regisztrált veszélyes anyaggal vagy készítménnyel lehet.

Bármely veszélyes anyaggal, készítménnyel tevékenység csak akkor végezhető, ha a veszélyes anyag illetve készítmény szabályszerűen elkészített biztonsági adatlapja a Vállalkozó rendelkezésére áll és a felhasználási munkahelyen elérhető, illetve tevékenység végzése bejelentésre került az ÁNTSZ-hez.

A veszélyes anyagok, ill. készítmények felhasználására, tárolására, a keletkező hulladékok gyűjtésére vonatkozó előírások betartása a Vállalkozó minden potenciálisan érintett munkavállalójának, alvállalkozójának kötelezettsége.

A tárolás és felhasználás során a Vállalkozónak biztosítania kell, hogy a veszélyes anyag, illetve veszélyes készítmény a biztonságot, az egészséget, illetve testi épséget ne veszélyeztesse, illetőleg a környezetet ne szennyezhesse, károsíthassa.

### **3.2.6. A környezetre káros zaj és rezgés elleni védelemmel kapcsolatos előírások**

A Vállalkozó köteles tevékenységét úgy végezni, hogy azzal a telephelyre jogszabályilag, vagy hatósági határozatban előírt zajkibocsátási határértéket ne lépje túl. Amennyiben határérték túllépés várható, pl. hosszan tartó, nagy zajterheléssel járó építési munkák esetén, a Vállalkozó köteles a vonatkozó jogszabályok által biztosított intézkedések megtételére.

A tevékenységet a környezeti zaj és rezgés elleni védelem egyes szabályairól szóló 284/2007.(X.29.) Korm. rendelet előírásainak betartásával kell végezni. A Vállalkozó által működtetett kültéri berendezéseknek teljesíteniük kell, az egyes kültéri berendezések zajkibocsátási követelményeiről és megfelelőségük tanúsításáról szóló 140/2001. (VIII.8.) Korm. rendeletben foglaltakat.

### **3.2.7. Az épített környezet védelme**

Az épített környezet védelme kiterjed a településekre, az egyedi építményekre és műszaki létesítményekre.

A Vállalkozónak tevékenységét az épített környezet alakításáról és védelméről szóló 1997. évi LXXVIII. törvény, valamint a kulturális örökség védelméről szóló 2001. évi LXIV. törvény előírásainak megfelelően kell végeznie.

#### **4. JOGI ÉS KÁRTÉRÍTÉSI FELELŐSSÉG**

Ha a Vállalkozó tevékenységével a környezetet szennyezi, károsítja, illetve tevékenységét a környezetvédelmi előírások megszegésével folytatja, a környezet védelmének általános szabályairól szóló 1995. évi LIII. törvényben és külön (büntetőjogi, polgári jogi, államigazgatási jogi, stb.) jogszabályokban meghatározott kártérítési felelősséggel tartozik az FKF Nonprofit Zrt. felé.





**Munkabiztonsági, tűzvédelmi és környezetvédelmi nyilatkozat**

Cég neve: KOMPLEX Szerelő és Kivitelező Kft.

Szerződés tárgya: „K1879 Alapsótalanító blokkok működtetésének irányítástechnikai rekonstrukciója”

Szerződéskötés időpontja: 2018. 09. 25.

Alulírott, Haraszi Mihály ügyvezető igazolom, hogy valamennyi munkavállalónk és alvállalkozónk megismerte a megbízási területre vonatkozó speciális munkavédelmi, tűzvédelmi szabályokat, valamint „Az FKF Nonprofit Zrt. megbízásából munkát végző vállalkozók környezetvédelmi kötelezettségei” c. oktatási segédanyag alapján környezetvédelmi oktatásban részesült.

Nyilatkozom, hogy a szerződésben rögzített munkavégzés ideje alatt a tevékenység valamennyi munkavédelmi, tűzvédelmi és környezetvédelmi következményeiért felelősséggel tartozom.

Budapest, 2018. 09. 25.

KOMPLEX Szerelő és Kivitelező Kft.  
Teleph.: 2800 Tatabánya IV.,  
Élmunkás sor 1.  
Cégsz.: 11-09-001683  
Alapítva: 1982 Adószám: 10561049-2-11

②

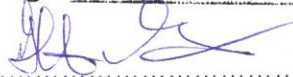

aláírás, pecsét

